



삼성전자 식물재배기 마케팅 전략 제언

PM 이호은
강하영
김도빈
김이안
홍성연



Table of Contents

- 0. Executive Summary
- 1. 국내 식물재배기 시장 현황
 - 1) 국내 시장 전망 및 성장 Driver
 - 2) 목표 시장 및 예상 매출액
 - 3) 목표 시장 주요 player 분석
- 2. 제품 제안
 - 1) 타겟 소비자 선정
 - 2) Pain point 개선 및 KBF 강화
 - 3) 신제품 제안
- 3. 마케팅 전략 제안



Table of Contents

0. Executive Summary

1. 국내 식물재배기 시장 현황

- 1) 국내 시장 전망 및 성장 Driver
- 2) 목표 시장 및 예상 매출액
- 3) 목표 시장 주요 player 분석

2. 제품 제안

- 1) 타겟 소비자 선정
- 2) Pain point 개선 및 KBF 강화
- 3) 신제품 제안

3. 마케팅 전략 제언

Executive summary

0. 자사의 신규 식물 재배기 제품은 스마트재배형 식물 재배기 시장에서 ‘영유아를 기르는 가구’와 ‘40대 이상 다인가구’를 타겟하여 1) 2size 2)앱과의 연동 및 재배 가능 식물 종류 확대 3) AI 를 통한 자동 환경 제어 기술 을 통해 3년 내에 MS 1위를 달성할 수 있음

1. 국내 식물 재배기 시장의 전망은 밝으며, 소비자의 식물재배 트렌드와 관련 기술 개발 증가가 성장 드라이버임
2. 자사의 타겟 상품은 스마트 재배형 식물재배기며, 해당 시장에서 3년 내 MS 1위 달성 시 약 432.7억원의 매출이 예상됨
3. 주요 player는 LG 티운과 교원 웰스팜이며, LG 티운은 조경의 성격이 강하며 교원 웰스팜은 먹거리 재배의 성격이 강함
4. 자사의 타겟소비자는 홈파밍에 관심있는 사람들 중 다량의 고품질 먹거리에 관심이 높은 영유아 가정 및 40대 이상의 다인가구임
5. 자사가 해결해야 할 Pain Point는 제한적인 크기 옵션, 한정적인 식물 종류이며, 강화해야 할 Key Buying Factors는 식물재배의 편리성, 앱 연동 통한 리마인드 기능임
6. 자사는 소/대형 사이즈제공, 앱 연동 및 씨앗 카테고리의 확대, 최적화된 환경을 갖추는 AI 기술을 제공해야 함
7. 자사는 매출 증대를 위한 렌탈 서비스 협약과 타겟 소비자 공략을 위한 1)모델하우스 전시 2)맘카페 체험단 모집 마케팅 전략이 필요함





Table of Contents

- 0. Executive Summary
- 1. **국내 식물재배기 시장 현황**
 - 1) 국내 시장 전망 및 성장 Driver
 - 2) 목표 시장 및 예상 매출액
 - 3) 목표 시장 주요 player 분석
- 2. 제품 제안
 - 1) 타겟 소비자 선정
 - 2) Pain point 개선 및 KBF 강화
 - 3) 신제품 제안
- 3. 마케팅 전략 제언

국내 식물 재배기 시장의 전망은 긍정적이며, 소비자의 식물 재배 트렌드와 관련 기술의 활발한 개발이 주 성장 동력임

국내 식물 재배기 시장 규모

성장 드라이버

식물 재배기 시장 현황

시장 규모	2020년 10월 기준, 600억원 수준					
	AI 기술 등이 접목된 형태 → 2019년 기준 100억원					
소비자 관심 변화	2016	2017	2018	2019	2020	2021(E)
	2,596	4,096	5,201	6,021	10,181	11,382

* 네이버 검색 데이터 활용: 홈가드닝 / 플랜테리어 / 반려식물에 대한 검색량 총합
 ** 조회기간: 2016.1.1.~2020.12.31

자사 타겟 시장 규모 예측

1 코로나 19 영향 반영한 연 평균 성장률 도출

	코로나 이전	코로나 이후	5개년 평균
CAGR	32%	37%	34.4%

2 AI 기술 접목된 식물 재배기 시장 규모 예측

2019 시장 규모	향후 7년 CAGR	2026 시장 규모
100억원	34.4%	791.9억원

홈가드닝 트렌드

1. 코로나 19 이후 홈가드닝에 대한 관심 증가

‘집콕’ 문화, ‘코로나 블루’ 극복
 → 반려식물에 대한 관심 증가, 플랜테리어 인기

SSG 닷컴: 2020년 가드닝 카테고리 매출
 → 전년 대비 125% 증가

2. 안전한 먹거리에 대한 수요 확산

아파트 베란다를 활용한 실내 텃밭 재배 증가

3. 국내 주거 문화의 특징

아파트 60.1% / 단독주택 23.8% / 다세대 14.9%

아파트: 베란다 이외의 가드닝 공간 부족
 → 식물 재배기 구매에 대한 수요 증가

기술 개발

식물 재배기 시장의 확대 전망 → 기업 참여 증가

기업의 가정용 식물 재배기 관련 특허 출원 활발

2020년 216건 출원. 2019년 대비 34.2% 급증



Source:

자사의 타겟 상품은 스마트 재배형 식물 재배기이며, 해당 시장에서 3년 내 MS 1위 달성 시 연간 약 432.7억원의 매출 확보가 가능함

진입 목표 시장

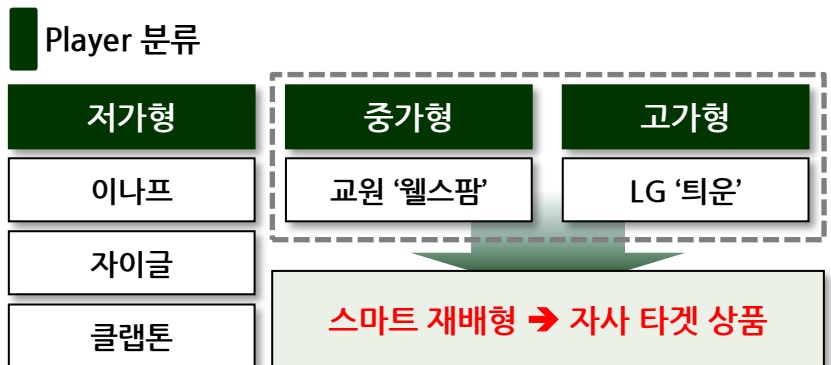

자사와 Fit한 프리미엄 이미지 소구를 위해 자동재배 제어 기능을 탑재한 스마트 재배형을 타겟 상품으로 설정함

예상 시장 점유율 및 매출 규모

- 예상 시장 점유율 추산**
- 가정용 식물 재배기 시장은 LG 전자, SK 매직, (주) 교원이 주요 사업자로 자리잡을 것으로 예상됨
 - 해당 시장에 자사 진입 시, 주요 플레이어는 총 4개 기업임
 - 1. 국내 가전제품 시장 중, 상위 3,4개 기업 MS 80% 이상인 시장
 - 2. 각 시장 1위 Player MS의 평균값 도출 → 54.64%

	건조기	냉장고	세탁기	에어컨	의류 관리기
1위 사업자 MS	55%	53%	52%	43%	70%

예상 매출 규모

2026 시장 규모	시장 1위 점유율	2026 예상 매출
791.9억원	54.64%	432.7억원

시장 내 주요 Player는 LG '티운'과 교원 '웰스팜'이며, LG 티운은 조경의 성격이 강하며 교원 웰스팜은 먹거리 재배의 성격이 강함

LG '티운' & 교원 '웰스팜' 비교

		LG 티운	교원 웰스팜
재배	식물 종류	꽃, 허브, 채소 등 20가지 키트	건강기능별 섭취용 채소 위주
	온도 조절	자연 상태와 유사한 자동 온도 조절	사계절 맞춤 자동 온도 조절
	공기 순환	통풍 환기 시스템	에어필터
	물 공급	자동 순환 급수	자동 순환 급수
	재배 방식	수경 재배 (씨앗 키트)	수경 재배 (씨앗 / 모종 배송)
	모종 개수	최대 60개까지 가능	최대 12개까지 가능
	앱 연동 여부	LG ThinQ 앱 연동	앱 연동 불가
렌탈	기간	5년 / 6년	1년
	가격	월 4~5만원 대	월 2만원 대
		반려식물 용도의 성격이 강하며, 수확량이 비교적 많은 편임	건강한 먹거리 위주의 구성이며, 렌탈 비용을 낮춰 부담을 줄임



Source:



Table of Contents

- 0. Executive Summary
- 1. 국내 식물재배기 시장 현황
 - 1) 국내 시장 전망 및 성장 Driver
 - 2) 목표 시장 및 예상 매출액
 - 3) 목표 시장 주요 player 분석
- 2. 제품 제안
 - 1) 타겟 소비자 선정
 - 2) Pain point 개선 및 KBF 강화
 - 3) 신제품 제안
- 3. 마케팅 전략 제언

자사의 타겟 소비자는 홈파밍에 관심 갖는 사람들 중 다량의 고품질 먹거리에 관심이 높은 영유아 가정 및 40대 이상의 다인가구임

타겟 시장

타겟 소비자

식물 재배의 종류

	홈 가드닝	홈 파밍
연관어	플랜테리어 / 실내정원 / 인테리어 소품	재배 / 텃밭 / 모종 / 채소 / 샐러드 / 허브
목적	집과 어울리는 식물을 키워 공간 꾸미기	채소를 재배하여 직접 요리하기
니즈	집안 인테리어와 조화로운 관상용 식물	식물 생장의 전 과정을 함께하는 뿌듯함

홈 가드닝은 재배 과정 자체보다 이미 성장을 완료한 식물을 잘 배치하는 것이 주 목적임

식물 재배기는 홈 파밍을 원하는 소비자에게 발아-수확의 전 과정을 보여줌으로써 먹거리의 안정성을 보장함

타겟 소비자 도출

홈파밍에 관심있는 기존 3040세대와 코로나 이후 관심 증대된 MZ세대

홈파밍에 갖 관심을 가진 사람들은 다량으로 품질 좋은 채소를 제공하는 식물재배기를 구입하지는 않을 것

다량의 품질 좋은 채소를 제공하는 식물재배기를 구매하는 사람들은 평소에 집에서 자주 건강한 음식을 해먹거나 꾸준히 관심을 가지던 사람들

타겟 소비자
 어린 자녀가 있는 가정
 40대 이상의 다인 가구

자사의 가정용 식물 재배기는 홈 파밍에 니즈를 가진 소비자 중 안전 먹거리의 조달에 관심이 높은 자녀가 있는 가정과 40대 이상의 다인가구를 공략해야 함



자사가 해결해야 할 Pain Point는 제한적인 크기 옵션, 한정적인 식물 종류이며, 강화해야 할 KBF는 식물재배의 편리성, 앱 연동 통한 리마인드 기능임

Pain point와 Key Buying Factors

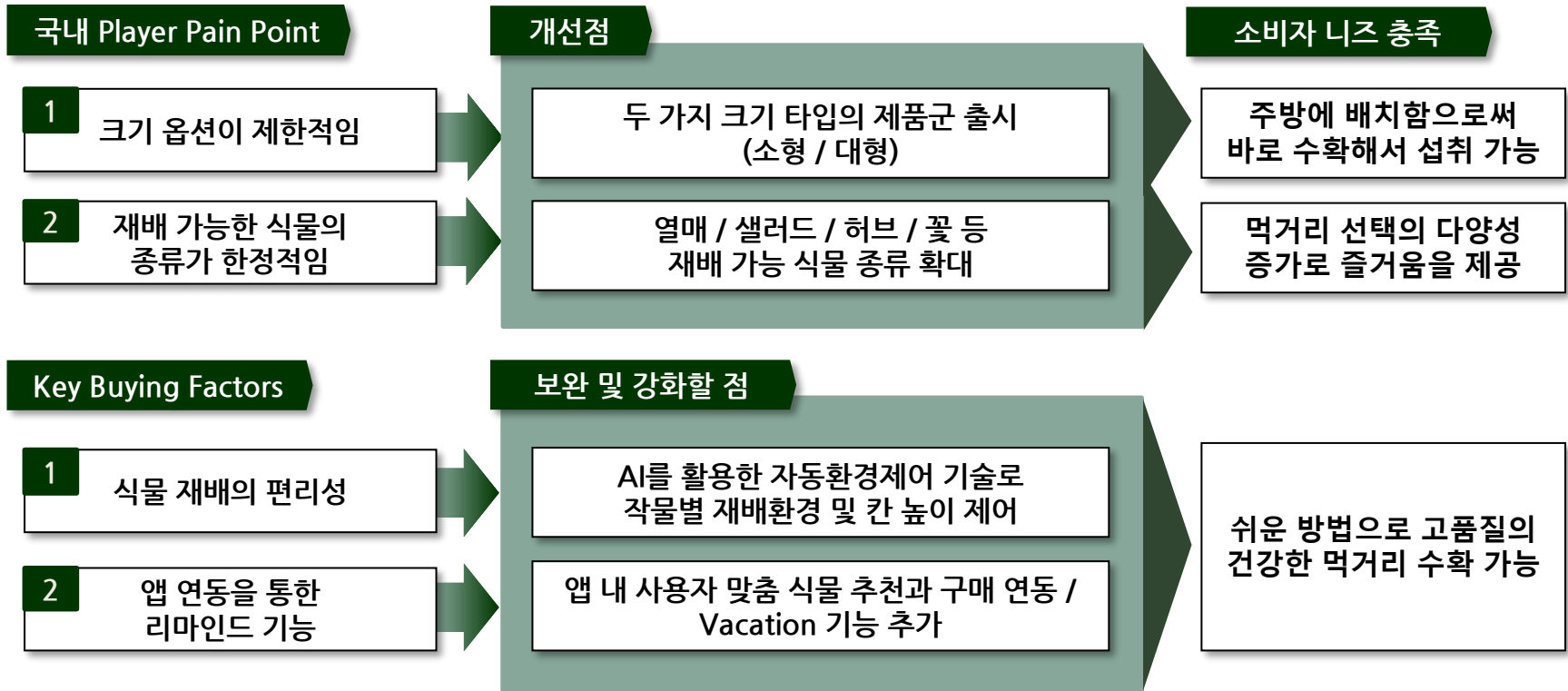

Source:

자사는 소/대형 사이즈제공, 앱 연동 및 씨앗 카테고리의 확대, 최적화된 환경을 갖추는 AI 기술을 제공해야 함

선택이 아닌 필수, 삼성전자 식물 재배기

30대 아동 기르는 가족과 40대의 홈파밍에 관심있는 다인가구를 대상으로 다양한 크기의 선택지, 맞춤형 씨앗 선택지를 제공하고 고도화된 AI 기술을 통해 식물 맞춤형 재배 환경을 제공하여 소비자에게 \$\$\$떨 니즈를 제공할 수 있다.



1. 비스포크 라인 사이즈 소/대형 2 Type

프리미엄 이미지 소구 + 기존 브랜드 인지도 활용
 → '비스포크 식물재배기' 로 출시. 2가지 사이즈를 통해 다양한 고객 니즈 충족 가능

2. 앱과의 연동 기능 및 다양한 씨앗 구매 옵션 제공

앱을 통해 주문 및 배송 가능 - 예시: 씨앗/종자 정기 배송 서비스
 소비자의 건강 정보, 취향에 따라 AI 기반 맞춤형 제품 추천 및 패키지 구성
 - 예시: 피부미용에 좋은 근대/갓/로메인 패키지 구성 등
 식물 성장 과정 확인 및 물 부족 등 알림 서비스 탑재
 다양한 씨앗 및 종자 확보 - 수경재배 가능 열매식물 종자 개발 및 개발원과 파트너십 체결

3. AI기술을 통해 식물에 최적화된 재배 환경 조성

AI 기술을 통해 물, 영양분, 온도, 공기 순환, 식물의 성장에 맞춰 높이 자동 조절 등



소형: 주방 상판에 올려놓을 수 있는 크기

60만원 대 / LG '티운' 팻 4개 크기

대형: 프리 스탠딩 모형

140만원 대 / LG '티운' 크기 (팻 12개)



Source:



Table of Contents

- 0. Executive Summary
- 1. 국내 식물재배기 시장 현황
 - 1) 국내 시장 전망 및 성장 Driver
 - 2) 목표 시장 및 예상 매출액
 - 3) 목표 시장 주요 player 분석
- 2. 제품 제안
 - 1) 타겟 소비자 선정
 - 2) Pain point 개선 및 KBF 강화
 - 3) 신제품 제안
- 3. 마케팅 전략 제안

자사는 매출 증대를 위한 렌탈 서비스 협약 체결과 타겟 소비자 공약을 위한 1) 오프라인 채널 프로모션 2) 온라인 바이럴 마케팅 전략이 필요함

렌탈 서비스 협약

프로모션 전략

렌탈 서비스 필요성

- 식물 재배기는 필수 가전이 아닌 취미 가전
- 취미 가전의 경우 지불 금액이 클 경우 구매 전환을 낮음
- 렌탈을 통해 1회 지불 금액 낮추어 부담감 감소 → 매출 증진

경쟁사 현황

	교원 '웰스팜'	LG '티브운'
가격	월 23,900원	월 56,900원
방문 주기	2개월	3개월
제공 서비스	워터뱅크/배수관 세척 필터 교체 및 외관 토탈 클리닝	기기 점검 채소 모종의 성장 관리

제품 크기에 따라 경쟁사를 벤치마킹한 렌탈서비스를 제공하여
경제적 부담감을 낮춤으로써 매출을 증진시킬 수 있음

온·오프라인 채널

- | | |
|------|-------------------------|
| 오프라인 | 모델하우스에 삼성전자 식물 재배기 배치 |
| | 쇼룸 형태의 오프라인 매장 설치 |
| | 재배기에서 수확한 식물을 활용한 요리 시연 |
| 온라인 | 맘카페에 삼성전자 식물 재배기 체험단 모집 |
| | 타겟 소비자 대상 바이럴 마케팅 전개 |

타사 벤치마킹

- | | |
|------------|---------------------------------|
| LG 티운 오프라인 | 성수동 팝업스토어 '티브운 하우스' 조성 |
| | LG 티운이 제안하는
새로운 라이프스타일 체험 가능 |

체험형, 전시형 위주의 마케팅 전략을 통해 식물재배기가
선택이 아닌 주방에서 유용한 가전제품이라는 인식 제고



Source: 교원, LG

End of Document

참고 장표

Appendix. 식물 재배기 시장 규모

식물 재배기 시장	
SUMMARY	AI가 접목된 가전 형태의 식물 재배기 시장은 2023년까지 5000억원 규모로 성장할 것이라는 전망이 지배적으로 사용되고 있음 가정용 식물재배기 시장의 성장 드라이버는 홈가드닝에 대한 관심 증가(우울감 해소 목적, 취미 및 관상용)와 안전한 먹거리에 대한 관심 증가임
INSIGHT	핵심 성장 드라이버는 홈가드닝과 안전한 먹거리로, 이러한 니즈를 확실하게 충족시키기 위한 마케팅 전략이 필요함. 특히 출원 분포를 볼 때, LG전자, SK매직, (주) 교원이 시장의 주요 사업자로, 각각의 특허 기술에 기반하여 사업화를 추진하고 있음을 알 수 있다.
시장 규모	<p>2020.1 식물재배기 시장 규모는 올해 600억원 수준. AI 등이 접목된 가전 형태의 시장은 2019년 기준 100억원 정도 2015년 315억원 규모에서, 코로나 19 덕에 2020년 600억원 규모로 성장(CAGR: 14%) + 2017년 515억원</p> <p>* 상업용 식물재배기는 별도로 없는 것 같음. 가정용으로 기업에서 내놓은 걸 음식점이나 유치원에서 사용하면 상업용인 듯함. ** 진짜 B2B 시장을 살펴보려면 스마트팜 관련 산업을 확인해봐야할 것 같은데, 시간이 부족해서 가능한 범위 안에서만 확인해 보았으나, 규모가 기관마다 차이가 크게 남. (몇천억 ~ 수조원 수준으로 차이남)</p>



Source:

Appendix. 식물 재배기 시장 성장세, 성장 드라이버

성장세	<p>네이버 검색량 성장률을 추산하는데 써볼 수 있지 않을까 싶어서 정리해보았음. 사용하려면 클라클 필요할듯. 홈가드닝, 플랜테리어, 반려식물에 대한 검색량 총합. 국내 최대 포털 사이트인 네이버에서의 검색량을 바탕으로 수요 어느정도 예측 가능할 수 있음</p> <p>이버에서 해당 검색어가 검색된 횟수를 일별/주별/월별 각각 합산하여 조회기간 내 최다 검색량을 100으로 설정하여 상대적인 변화를 나타낸 수치를 연도별로 합함.</p>																	
	<table border="1" style="width:100%; text-align:center;"> <tr> <th>2016</th> <th>2017</th> <th>2018</th> <th>2019</th> <th>2020</th> <th>2021.11.15</th> </tr> <tr> <td>2596.1</td> <td>4095.6</td> <td>5200.8</td> <td>6021.4</td> <td>10180.9</td> <td>9947.2</td> </tr> </table>						2016	2017	2018	2019	2020	2021.11.15	2596.1	4095.6	5200.8	6021.4	10180.9	9947.2
	2016	2017	2018	2019	2020	2021.11.15												
	2596.1	4095.6	5200.8	6021.4	10180.9	9947.2												
2016-2020 CAGR: 41%																		
<p>전망 한국발명진흥회 지식재산평가센터, AI 기술이 접목된 식물재배기 시장이 2023년에는 5000억원 규모로 확대될 것 코로나 19 이후 반려식물과 홈가드닝에 대한 관심이 급증한 만큼, 이러한 기조는 당분간 유지될 것으로 예상됨</p>																		
성장 드라이버	<p>코로나 19 사태로 집에 머무는 시간이 늘면서 '홈가드닝'에 대한 관심 증가. 정기 꽃 배달을 구독하는 사람도 증가 중임</p> <p>안전한 먹거리에 대한 관심 증가</p> <p>코로나 19의 장기화로 인한 집콕 문화의 확산 → 식물을 기르는 재미와 환경을 생각한 합리적 소비에 대한 수요 증가 → 집콕으로 인한 고립감과 우울감을 해결하기 위해 반려식물에 대한 관심 증가 / 플랜테리어</p> <p>어린 자녀 교육 목적. - 특히 초등 저학년 이하의 자녀를 둔 부모 중 약 82%가 '아이 교육에 도움을 준다'고 응답했다. 외부 활동이 어려워진 상황에서 집 안에서 녹색 식물의 생장을 관찰하고 직접 기른 채소를 섭취하며 식습관 개선 활동이 가능한 점이 소비자들의 만족도를 높인 것으로 보인다.</p> <p>> 성장 드라이버 중에서는 가장 영향력이 작을 것으로 추정</p>																	
	<p>설문조사 결과 최근 웰스가 800명의 웰스팜 사용자를 대상으로 한 설문조사 결과 81%가 '제품에 만족한다'고 답했다. 만족 이유(중복 응답 가능)는 '신선하고 맛있는 채소 섭취 가능'(66%), '인테리어 및 힐링효과'(22%), '채소 재배 및 관리 편리함'(18%), '무농약으로 건강한 채소'(17%) 순이었다.</p>																	



Source:

Appendix. 가정용 식물 재배기 관련 특허 출원

가정용 식물 재배기 관련 특허 출원	2021.09	2020년 관련 특허 216건 출원. 2019년(161건) 대비 34.2% 급증 □ 최근 10년간 식물재배기 국내 특허출원 동향('11~'20) <div style="text-align: right;">(단위: 건(%))</div>
	특허 기술 종류	온·습도·광·이산화탄소 제어 기술 사례: 먹고 싶은 시기에 수확이 가능하도록 재배 속도를 자동으로 제어하는 기술과 씨앗 캡슐을 삽입하기만 하면 해당 씨앗의 최적 재배 조건을 자동으로 인지해 제어하는 기술 등 수확시기 제어 기술 / 씨앗 캡슐화 기술 / 원격제어 기술
	특허 출원 현황	1위 LG전자 주식회사(22건) / 2위 한국과학기술연구원(15건) / 3위 그로우 솔루션즈 테크, LLC (13건, 외국 기업) / 4위 에이아이플러스(11건, SK매직 인수) ... 8위 주식회사 교원(5건)
	글로벌 특허	1위 LG (39건) / 2위 AI PLUS(11건)
	특허청 유진오 식품생물자원심사 심사관, "가정용 식물재배기 분야는 세계적으로 특허를 과점하여 기술 장벽을 구축한 기업이 없는 것으로 분석되어 해외 진출도 충분히 고려 가능"	

연도	'11	'12	'13	'14	'15	'16	'17	'18	'19	'20	합계
특허출원	85	68	90	82	102	99	105	155	161	216	1,163
	(7.3)	(5.8)	(7.7)	(7.1)	(8.8)	(8.5)	(9.0)	(13.3)	(13.8)	(18.6)	(100.0)



Appendix. 식물 재배기 시장 성장 드라이버

식물 재배기 시장	
INSIGHT	<p>아직까지 홈 가드닝 관련 제품을 구매하는데 있어서 주 소비층이 중장년층인 것 맞는 것 같아 보이지만, 최근 2030세대의 성장세가 가파름. 그리고, 이들은 비교적 중장년층에 비해 식물 재배 등에 대한 지식이 부족해 식물재배기가 공략할 수 있는 고객층이지 않을까 싶음.</p>
	<p>코로나가 완전히 종식된 뒤에도 홈가드닝 트렌드가 지속될 것이라고 전망하는 자료는 찾지 못하였음. 그러나 코로나 19가 상당히 장기간 지속된만큼, 그동안 일어난 라이프스타일의 변화가 갑자기 이전으로 돌아가지는 않을 것이라고 생각됨. 혹시 이 자료가 시장 규모를 추정하는데 있어서 성장률을 설명하기 위해 쓰일거라면, 굳이 장표에는 실지 않아도 될 것 같음. 설명하면서 말로 치는 편이 좋을 듯</p>
성장 드라이버	<p>◇라이프 트렌드 2022(부키) = 감염병 팬데믹(세계적 대유행)으로 인한 '단절'의 시간 동안 집이 갖는 의미는 확연히 달라졌다. 단순히 휴식과 안정을 취하는 공간에서 '취향'을 적극적으로 반영하는 장소로 변모했다. 트렌드 분석가 김용섭은 집 안에서 정원을 가꾸는 '홈 가드닝(home gardening)'이 2022년의 새로운 라이프 스타일이 될 것으로 전망한다. '홈 가드닝'을 비롯해 식물 인테리어를 뜻하는 '플랜테리어(planterior)' 시장이 급성장할 것이라는 얘기도. 홈 가드닝 트렌드를 주도하는 이들 역시 MZ세대(1980년대 초~2000년대 초 출생). 저자는 "아파트에서 태어나 성장한 MZ세대에게 '흙'을 만지고 식물을 키우는' 행위는 '힙'하면서도 매력적"이라며 "가드닝이 '노동'이 아닌 '유희'가 되는 것은 결과보다 과정의 즐거움에 집중하기 때문"이라고 말한다.</p>
	<p>이향은 성신여대 서비스, 디자인공학과 교수: 무엇보다 "집을 중심으로 한 라이프스타일 재편이 이루어질 것"</p>



Source:

Appendix. 식물 재배기 시장 성장세 추산, 연령별 검색량 조회, 연령별 관심도

성장세 추산	계산 방법	홈가드닝/플랜테리어/반려식물 네이버 검색량 정보 활용. 2021년의 남은 기간에 대한 숫자는, 그 동안의 검색량 평균을 이용하여 추산함 > 11381.6						
		2016	2017	2018	2019	2020	2021(E)	
		2596.1	4095.6	5200.8	6021.4	10180.9	11381.6	
	성장률 계산	2016-2021 CAGR 34.4% / AI 기술이 접목된 가전 시장 규모 2019년 100억원을 기준으로 계산함						
	시장 규모 추산	2019	2020	2021(E)	2022(E)	2023(E)	2024(E)	2025(E)
	100	134.4	180.6	242.7	326.2	438.4	589.2	791.8
연령별 검색량 조회	홈가드닝	월간 검색량 수치 3,280 / 10대 2.1% / 20대 23% / 30대 32% / 40대 27.3% / 50대 이상 15.6%						
	반려식물	월간 검색량 수치 9,880 / 10대 4.4% / 20대 27.6% / 30대 28.8% / 40대 24.2% / 50대 이상 15.1%						
	플랜테리어	월간 검색량 수치 16,980 / 10대 2.9% / 20대 24.6% / 30대 34.8% / 40대 27.1% / 50대 이상 10.7%						
연령별 관심도	2017.11	5일 시장 조사 전문기업 엠브레인 트렌드 모니터가 만 19~59세 전국 성인남녀 1000명을 대상으로 설문조사 한 결과에 따르면 10명 중 6명(58%)이 현재 집이나 사무실 등에서 화초와 나무 등 식물을 키우고 있다. 남성보다 여성이, 청년층보다 40~50대 중장년층이 식물을 많이 키운다. 전체 답변						
	2020.08	20대 젊은층이 중장년층의 전유물로 여겨졌던 홈가드닝에 뛰어 들고 있음.						
		옥션: 2020년 2분기 20대의 씨앗·모종·묘목 카테고리 제품 구매량은 전년 동기 대비 35% 증가						
		지마켓: 같은 기간 20대의 새싹 재배기와 화분 구매량은 각각 지난해 같은 기간에 비해 23%, 87%씩 증가했다. 이 기간 50~60대의 같은 제품 구매량 증가율 0.5%와 37%를 크게 웃도는 수치다. 최근에는 '반려식물' 키우기에 익숙하지 않은 젊은 세대들을 위해 씨앗·화분·배양토 등을 한데 묶은 키트 제품이나 콩나물 자동 재배기 같이 작물 재배 보조용품까지 출시되고 있다.						
	2030세대의 대표 SNS인 인스타그램의 태그 수: 홈가드닝 35.5만 게시물 / 플랜테리어 92.1만 게시물 / 반려식물 77.3만 게시물							
코로나19 장기화, 1인가구 증가세 등에 식물 정기구독·큐레이션·관리 서비스를 제공하는 '반려식물' 스타트업들이 뜨고 있다. 이용자 평균 연령은 30세로 MZ세대가 대부분임								



Source:

Appendix. Global Smart Indoor Gardening 시장 규모

규모	<p>시장조사업체마켓앤마켓에 따르면 전 세계 실내 농업 시장은 연평균 9.4%씩 성장해 2020년 145억 달러(약 17조원)에서 2026년 248억 달러(약 29조원)로 커질 전망</p> <p>이들이 식물재배기를 구입하는 이유는 경제적인 관점과는 다르다. 상추를 몇 번 따먹으면 기값값의 본전을 찾을 수 있다는 손익 계산이 아니라 다소 비싸더라도 삶의 질 향상을 위해 갖고 싶다는 얘기다.</p>	<p>*해당 기사에서 국내 식물 재배기 시장을 소개할 때 전 세계 실내 농업 시장으로 설명하였는데 전 세계 실내 농업 시장에 가정용 + 산업용 포함 되어있을듯</p> <p>*이들이 (국내 식물재배기 구매자) 구입하는 이유는 경제적인 관점과 다르다는 점에서 식물 재배기로 식물을 재배하는 것보다는 마트나 도매상한테 상추 등을 사는게 이득이라는 의미이고 이는 산업용보다는 가정용에 집중해야한다는 의미일수도</p>
	<p>*global Smart Indoor gardening (residential and commercial) 2019년 약 1250억원에서 2027년 약 2090억원으로 연평균 8.4% 성장할 것으로 예상</p>	<p>*해당 자료 가정용, 산업용으로 분류한거 같은데 유료 자료임 ππ 무료로 볼 수 있는 시장규모는 왼쪽에 적은 것 말고는 없음, 그리고 해당 자료는 식물재배기만이라기 보다는 전반적인 실내 스마트 가드닝(wifi로 제어되는 가드닝 관련 기기를 의미하며 식물재배기도 wifi로 관리되기 때문에 포함될 것임)</p>
	<p>*global smart indoor gardening system market 2020년부터 연평균 28.2%로 성장하여 2026년 약 4700억원 규모 예상</p>	<p>*코로나는 해당 산업에 3가지 영향을 미쳤는데 식물 수요와 공급에 직접적 영향, 공급망과 시장 붕괴, 회사에 재무적 영향</p>
	<p>가정용 식물 재배기 시장은 앞으로 확대될 것으로 전망된다. 글로벌 시장 조사 업체인 데이터브리지마켓리서치에 따르면 실내 식물 시장은 2021~2028년 8년간 4.37%의 성장률로 성장할 것으로 예상된다.</p>	<p>*비록 이 자료도 미국 한정이지 아니라 글로벌이고 가정용, 산업용 합친 자료이겠지만 일단 자료로 포함시켰습니다.</p>
	<p>글로벌 시장조사 전문기관 '유로모니터'가 발표한 2019년 미국 가드닝 시장 보고서에 따르면, 미국의 가드닝 시장은 2018년 기준으로 402조 달러에서 2023년 493조 달러까지 성장할 전망이다.</p>	<p>*미국 가드닝 시장도 성장중</p>



Source:

Appendix. Global Smart Indoor Gardening 시장 경쟁사

<p>Who are the leading players in the global Smart Indoor Gardening System market?</p> <ul style="list-style-type: none"> ● AeroGrow International ● Bosch ● Click and Grow ● EDN Inc. ● Plantui ● SproutsIO ● AVA Technologies ● Veritable Garden 	<p>*왼쪽의 경쟁사들은 글로벌 기준 경쟁사이며 식물 재배기만이 아니며 smart indoor gardening system의 경쟁사이며 전세계에서 왼쪽의 8개 기업이 시장점유율 80% 이상이라고 한다.</p> <p>*해당 기업들의 구체적인 시장점유율은 잘 안나옴</p> <p>*구체적인 시장 점유율 안나올 경우 아마존에서 식물 재배기 (Aerogrow 등의) 구매 횟수 혹은 별점 개수로 비율 구해서 예를 들어 Aerogrow가 100개, IDOO가 50개 팔렸으면 2대 1이니깐 Aerogrow가 시장점유율 66%, IDOO가 33%씩 이런식으로 구하는 방법도 있긴 한데 너무 게스티이므로 최최최최후의 수단으로 사용하면 좋을듯</p>
<div style="display: flex; justify-content: space-between;"> <div style="width: 45%;"> <p>Brand</p> <ul style="list-style-type: none"> <input type="checkbox"/> AeroGarden <input type="checkbox"/> iDOO <input type="checkbox"/> GARDEN REPUBLIC <input type="checkbox"/> Hydrofarm </div> <div style="width: 45%;"> <p>Brand</p> <ul style="list-style-type: none"> <input type="checkbox"/> AeroGarden <input type="checkbox"/> TORCHSTAR <input type="checkbox"/> SereneLife <input type="checkbox"/> THEBUDGROWER </div> </div> <p>Brand</p> <ul style="list-style-type: none"> <input type="checkbox"/> Home-Complete <input type="checkbox"/> AeroGarden <input type="checkbox"/> Amazing Creation <input type="checkbox"/> VIVOSUN <input type="checkbox"/> GARDEN REPUBLIC <input type="checkbox"/> Planters' Choice <input type="checkbox"/> HOME GROWN <input type="checkbox"/> La Jolie Muse <input type="checkbox"/> Mr. Stacky <input type="checkbox"/> VegeBox <input type="checkbox"/> iPower <input type="checkbox"/> Generic <input type="checkbox"/> Keter <input type="checkbox"/> Umbra <input type="checkbox"/> yodo <input type="checkbox"/> SereneLife <input type="checkbox"/> Gardman 	<p>*Amazon에 vegetable grower, plant grower, indoor gardening라고 검색했을 때 Brand로 나오는 기업들입니다.</p>
<p>Key Players</p> <p>Aero Farms Agrilution GmbH AVA Technologies Inc. BSH Hausgerate GmbH (Robert Bosch Stiftung GmbH) CityCrop Automated Indoor Farming Ltd. Click & Grow LLC EDN Inc. Grobo Inc. Plantui Oy SproutsIO Inc</p>	<p>*맨첫번째 경쟁사 자료와 겹치는 회사</p> <p>Aero AVA Technologies Click & Grow EDN Plantui SproutsIO</p>



Source:

Appendix. Global Smart Indoor Gardening 성장과정

성장과정	<p>*식물재배기만 간단하게 판매 > 모종공급 > 지배가능 식물에 대한 컨설팅 및 기술지원</p>	<p>*해외 가정, 소규모 시설 원에 관련 기업이 왼쪽과 같이 사업모델 확장했다는 기사 왼쪽과 유사하게 삼서도 사업모델 확장 (하드웨어+ 소프트웨어)할 수 있다는 것 보여주면 좋을듯 예를 들어 어떤 음식을 만들지 미리 결정하고 식물을 재배기에서 키운다. 다른 재료는 식물이 자라는 상황에 맞춰 배송하는 것과 같이 구독서비스로 판매할 수 있을 것</p>
	<p>컴퓨터 기술이 발전하면서 생육 환경을 제어할 수 있게 되자, 1990년대부터 식물 공장이라는 개념이 퍼지기 시작했다. 유럽은 태양광을 이용한 대형 유리 온실 중심이었지만, 일본은 완전히 실내에서 자동으로 식물을 키우는 방법을 연구하면서 LED 광원 등 대체 광원에 대한 실험을 진행하게 된다. 미국은 NASA를 중심으로 우주 같은 척박한 환경에서 농업을 할 수 있는 방법을 계속 고민했다. 이런 고민은 소량의 물로 작물을 재배할 수 있는, 에어로포닉스(분무식 재배) 기술을 탄생시켰다. 여기에 1999년 뉴욕 컬럼비아 대학의 딕슨 데스포미어 교수가 식물을 층층이 쌓아 재배하는, 수직 농장 개념을 대중화시키면서 현재 가든테크를 이루는 기술이 모두 모이게 된다. '클리어뷰IP'가 분석한 내용을 보면 1999년부터 2006년까지 연간 50건 미만었던 수직 농업 특허가 2007년부터 크게 늘기 시작해 2016년에는 900여 건의 국제 특허가 출원됐다. 한국은 중국과 일본 다음으로 많으며, 특히 농촌진흥청에서 많은 특허를 취득했다. 가정용 식물재배솔루션에 대한 특허 출원도 2010년부터 늘어 2017년에는 200건을 초과했다.</p>	<p>*기술적 역사 서술 *해당 자료에 '농산물을 대량으로 생산하는 사업은 아직 실증 실험 단계다. 수확한 채소의 가격이 비싸서 고소득 소비자에게만 팔린다'라고 적혀있는 것으로 보아 생산용 보다는 가정용에 집중해야할듯</p>
	<p>Click & Grow was founded in 2009 in Estonia. After reading a NASA report about growing plants in space, Mattias Lepp became inspired to develop the first ever indoor garden that took care of plants automatically. After working with universities around the world to fine-tune the technology, the concept of the Click & Grow Smart Garden was born. 2012 – the first Smartpot was launched 2013 – prototype of a 2nd generation garden 2014 – Smart Herb Garden was launched 2017 – The Smart Garden 9 was launched</p>	<p>*원래는 Aerogrow의 성장과정을 보여주고 싶은데 홈페이지에 연혁 소개가 없고 심지어 위키피디아에도 없음. 그래서 다른 경쟁사 홈페이지 중 연혁이 상대적으로 잘 나온 click & grow 연혁 가져옴 *요약하자면 NASA의 리포트를 보고 영감을 받았고 대학생 때 프로토타입 제작해보고 2014년에 현재의 식물재배기 같은 식물재배기 발명</p>



Source:

Appendix. Global Smart Indoor Gardening 구매 고려 사항

구매할 때 고려하는 점	설문조사	x	x
	유튜브 리뷰	<p><웰스팜 장점></p> <ol style="list-style-type: none"> 1. 접근성 (밥먹을 때 바로 먹을 수 있음) 2. 재배 수월 (원래 진딧물이 생기고 물 줘야하는데 벌레, 계절의 영향에서 자유로움) 3. 쉬운 청소 (물통 분리 쉬움, 2달에 1번 청소) 4. 신뢰 (내가 수확한 채소니깐 믿고 먹을 수 있음) 5. 가격 (웰스팜의 경우 렌탈이기 때문에 기기 값이 없어서 모종 값, 렌탈 값만 지출하면 되서 싸다고 말함) <p><웰스팜 단점></p> <ol style="list-style-type: none"> 1. 아쉬운 식감 2. 모종 수 변경 불가 (1년 렌탈 약정 중에는 6,12구 중 변경 불가) 3. 생각보다 크기 큼 4. 무농약은 맞지만 화학비료는 사용됨 	
		<p><LG 튀움 장점></p> <ol style="list-style-type: none"> 1. 디자인 2. 간편한 조작방법 <p><단점></p> <ol style="list-style-type: none"> 1. 비싼 가격 (기기, 식물 값) 2. 씨앗 종류 적음 (내가 키우고 싶은 식물 못 키울수도) 3. 생각보다 부피 큼 	
		<p>Can an Indoor Smart Garden Beat Outdoor Gardening? We Tested It WSJ</p> <p><Rise Family Garden></p> <ol style="list-style-type: none"> 1. 좁은 공간에 식물 재배 가능 2. wifi, 앱을 통한 제어 가능 (꼭 식물 근처에 없어도 가능하다는 장점) 3. 키우고 재배하기 편함 <p><단점></p> <ol style="list-style-type: none"> 1. 선반 높이 조절 안되는거 2. 청소와 물 저장고 처리 어려운 것 3. 가격 	<p>*월스트리트저널에서 전문 gardener가 리뷰하는 영상처럼 보여 시청하였으나 광고 느낌이기도 하다</p>



Source:

Appendix. 국내 가전제품 시장 점유율 (1)

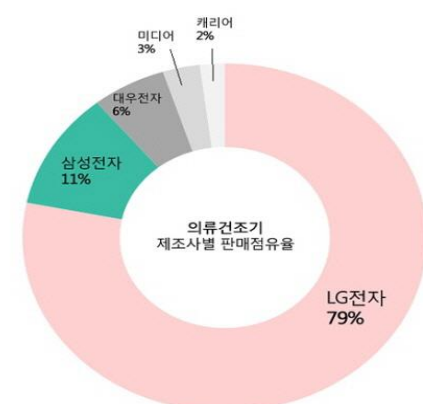
<p>의류건조기</p>	 <p>의류건조기 제조사별 판매점유율</p> <ul style="list-style-type: none"> LG전자 79% 삼성전자 11% 대우전자 6% 미디어 3% 캐리어 2% 	<p>2019년 상반기 '다나와' 판매 기준</p> <p>온라인 판매업체인 다나와 기준이어서 정확하지 않을 가능성 존재</p>
	<p>*2017년 / LG 64%, 삼성 18.6%</p> <p>*2018년 / LG 62%, 삼성 26%</p> <p>*2019년 / LG 55%, 삼성 33.7%</p> <p>의류건조기 부분에서는 1위 ms 55%라고 보는게 제일 합리적일듯</p>	<p>유로모니터는 온라인만을 포함하는 다나와와 달리 비교적 조사 범주가 광범위하며 연간 단위로 조사된 수치를 공개했다. 유로모니터는 정식 판매 채널로 유통된 소비자 판매량 (판매대수) 기준으로 측정하고 있으며 오프라인 관련 모든 유통사(하이마트, 삼성디지털플라자, LG베스트샵, 이마트와 같은 하이퍼마켓 등)와 온라인 이커머스, 홈쇼핑이 포함됐다.</p>
<p>의류관리기 (스타일러)</p>	<p>*2020년 LG 시장점유율 70% 육박</p>	
<p>냉장고</p>	<p>Lg전자 52.8%</p> <p>삼성전자 22.1%</p>	<p>2017년 상반기 '다나와' 판매 기준</p> <p>온라인 판매업체인 다나와 기준이어서 정확하지 않을 가능성 존재</p>



Source:

Appendix. 국내 가전제품 시장 점유율 (2)



세탁기	LG전자 52.4% 삼성전자 26.0%	2017년 '다나와' 판매 기준 온라인 판매업체인 다나와 기준이어서 정확하지 않을 가능성 존재
에어컨	2020년 멀티형(2 in 1) LG전자 44% 삼성전자 32% 2020년 벽걸이형 캐리어 40% LG전자 31% 삼성전자 24% 2020년 창문형 파세코 34% 캐리어 16%	2020년 5~6월 '다나와' 판매 기준 온라인 판매업체인 다나와 기준이어서 정확하지 않을 가능성 존재
	에어컨 통합 다나와 통계 기준 LG전자 43% 삼성전자 27% 대유위니아 15% 캐리어 13%	2018년 5~8월 '다나와' 판매 기준 온라인 판매업체인 다나와 기준이어서 정확하지 않을 가능성 존재
TV	글로벌 자료임 2020년 삼성 31.9% LG 16.5% 2019년 삼성 30.9% LG 16.3% 2018년 삼성 29.0% LG 16.4%	국내 자료가 잘 안나와서 일단 글로벌 자료 찾아옴



Source:

해외제품 참고사례 (1)

	Summary
	자사와 가장 FIT이 맞는 상품으로는 aerogarden과 click&grow의 고가 상품들로 설정.
	Insight
자사와 FIT이 맞는 제품들의 공통된 특징	스마트 장치로 정원을 제어 - 앱과의 연동. 리마인더, 팁 제때 전달. 여러 명이 먹을 정도의 충분한 양, 빠른 시간 내에 수확 가능. 다양한 종류의 식물 재배 가능.

자사와 가장 FIT 있는 상품 2개 (고가 중심) (가격 중심으로 판단)	1. AeroGarden (Farm 24XL)	가격: \$895 (한화: 1059586.02)	https://www.aerogarden.com/farm-24-xl.html
		24 pods / 36 inch 완전히 커스텀이 가능한 제어장치, 모터로 작동되는 60W 조명을 갖추고 하나의 분리된 두 개의 정원으로 가능. 왼쪽, 오른쪽 분리하여 컨트롤 가능 물에서 자연적으로 자라는 식물 / 에너지 효율적인 60W LED 조명을 통한 빠른 성장 / Wi-Fi & Alexa 사용 가능 - 스마트 장치로 정원을 제어 = 언제 물을 추가하고 식물을 심어야 하는지 알려줌 / 고해상도 터치 스크린 컨트롤 패널 / 가족 전체를 위한 충분히 신선한 농산물과 함께 규칙적인 수확 가능 / 터치스크린으로 조정. 토양 필요 없음. 물에서 자람.	

Rating Snapshot

Select a row below to filter reviews.

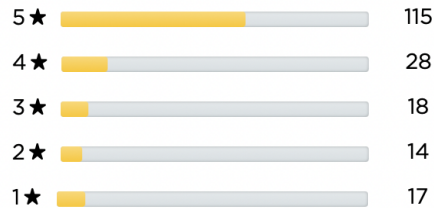

Separate controls for the left and right side of the garden

Raise and lower lights at the touch of a button

At-a-glance view of number of days planted and stage of growth



Wi-Fi enabled and 'Just ask Alexa' Garden is fully functional with or without Wi-Fi

Three levels on water alert - Full, Medium and Low (Low level shows in red)

해외제품 참고사례 (2)

자사와 가장 FIT 있는
상품 2개 (고가 중심)

2. Click & Grow (The Wall Farm) - 싱가폴 달리

가격: \$3095.95 (한화: 2703513.32)



일 년 내내 신선한 허브와 과일, 잎이 무성한 나물을 재배하는 실내 수직정원

물과 조명이 가득 쌓인 3개의 선반 / 51 pods (17 per shelf)

식물 구독 가능 (정기배송) / 앱을 통해 팁 전달.

진행 방식: 1. 토양이 들어있는 것을 심고 2. 1달 동안 안 갈아도 되는 물을 넣고 3. 전기
꽃고(조명) 기다리면 핀다!

SPECIFICATIONS

Measurements	HxWxD: 2021x1348x400mm or 79.6x53.1x15.7 in	Available Plant Pods:
Weight	70kg/154lbs	Fruits:
Growing capacities	51 plants; 3 shelves (17 cavities per shelf)	Mini Tomato, Wild Strawberry, Chili Pepper, Sweet Pepper and Chillies
Warranty	1 year	Herbs:
Electricity usage per month	57,6kWh/month	Basil, Thai Basil, Red Basil, Dwarf Basil, Parsley, Peppermint, Lemon Balm, Thyme, Chives, Oregano, Sage, Catnip, Hyssop, Dill, Coriander,
Watering	Semi-Automatic	Salad Greens:
Watering tank	35 Litres	Leaf Mustard, Bloody Sorrel, Pak Choy, Leaf-Beet, Red Kale, Arugula, Green Lettuce, Romaine Lettuce, Green Chard, Garden Cress
Growing lights	3 lights, 1 per tray with timer. 150 PAR per lamp	Flowers:
Temperature control	Based on room temperature	Petunia, French Marigold, Moss Rose, Lavender, Sweet Alyssum, Busy Lizzie, Cockscomb, Painted Nettle, Polka Dot Plant
Cleaning	All parts machine washable	Experimental:
App	Get tips & tricks, Watering reminder, Fun plant facts	Seedless Smart Soil, allows growing any plant.
Plant types	Herbs, Fruits, Salad Greens, Flowers, Cabbages	Get our full list from www.clickandgrow.com
Compatible Plant Pods	Sold by Click & Grow	
Support	7-days a week	
Shipping	Parts shipped separately	

Benefits



Automatic watering



Perfect amount of light thanks to pro-grow lights



Perfect amount of nutrients and oxygen at root level



Grow 365 days a year



Companion app to become a plant expert



Choose from 60+ pre-seeded plant pods from our selection or use your own seeds

해외제품 참고사례 (3)

자사와 가장 FIT 있는 상품 2개 (고가 중심)

3. Click & Grow (The Click&grow 25) - 싱가폴 달러

가격: \$1075.95 (한화:939564.64)

가장 공간적이고 에너지 효율적인 실내 정원 시스템
 물주기, 조명, 연결된 앱은 식물 진행 상황에 대한 실시간 업데이트와 팁을 제공
 특허받은 트레이 시스템이 완벽한 성장 사이클을 만들어냄. 즉, 충분한 수확량을
 블루투스 앱: 조명 조절, 물탱크를 언제 채워야 할 지 알려줌, 실시간 성장 정보 제공, 그동안 본인이 키운 경험/결과를 바탕으로 맞춤 해결책 제시, 팁 제시
 한 단을 위로 계속 쌓아갈 수 있음. (최대 3개)
 25 plants (5*5)

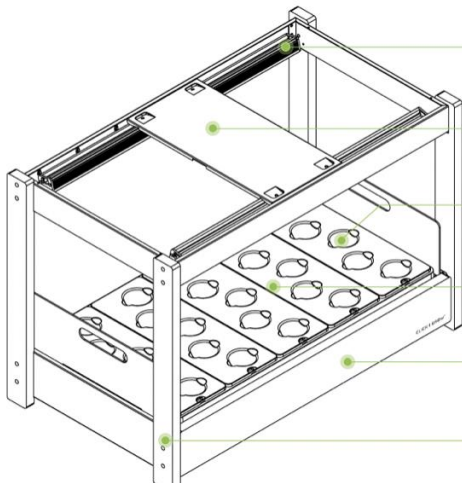

2x16W professional-grade LED lamps

designed to minimize light pollution
 programmable built-in timer

Bluetooth app controlled

Full control of the light features
 Overview and notification on when to fill the water tank

Continuous harvesting tray-system

insert pods from one end, harvest from the other
 removable trays - transport your greens to table with ease

Water tank for automated watering

water consumption: Approx. 5L per week
 water can be added once a week manually

Real oak wood panels

durable and stylish wood finish

Most space efficient modular design

The unit takes up just 3.2 sq ft/0.3 sq m of
 floor or countertop space

Benefits



Weekly harvest



Most space efficient



Most energy efficient



Automatic watering



Modular



Seeds & nutrients included



Automatic light



App controlled

해외제품 참고사례 (4)

자사와 가장 FIT 있는 상품 2개 (고가 중심)

4. Click & Grow (The smart garden 27) - 싱가포르 달러



가격: \$939.95 (한화: 820803.74)

식물이 더 빠르게 자라기 위한 전문적인 조명, 더 빠른 발아와 성장을 위해 디자인 된 조명. 16시간 켜짐과 8시간 꺼짐의 자연광 주기
조절 가능한 램프 높이 / 특허가 있는 나노 재료가 식물 성장에 필요한 영양분, 산소, 물을 내보냄.

돔 형태의 모양 - 더 빠른 발아 가능 (온실효과와 창출 가능)

식물에 자동으로 물을 줌. 최대 한 달 동안 급수 유지. 수위(물 양)을 쉽게 모니터링하고 4주마다 탱크를 채우면 됨

3개 *smart garden 9
앱을 통해 팁 제공

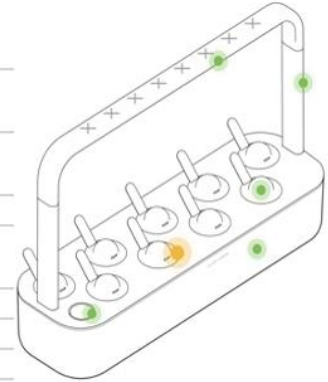

What you'll get:

- 3 x Smart Garden 9 and 1 x Click & Grow Plant Stand (sent separately)
- 9 x Basil; 9 x Lettuce and 9 x Mini Tomato plant pods included
- The Plant Stand's frame is made from pine and the shelves from premium birch plywood. Features decorative copper details and a felt bag to store all indoor garden accessories.
- Free standing, but can also be mounted to a wall
- Plant Stand dimensions are 47 x 26 x 10,3 inches
- Easy assembly - all the instructions are included with the product. Tools included : L wrench hex4 + PH2
- **Save over \$200 compared to purchasing components separately!**



Automatic watering



Perfect amount of light thanks to pro-grow lights



Perfect amount of nutrients and oxygen at root level



Grow 365 days a year



Companion app to become a plant expert



Choose from 60+ pre-seeded plant pods from our selection or use your own seeds

Appendix. 웰스팜 기술력

경쟁사 기술		식물전용 LED 및 자동순환 급수 기능	웰스팜에는 식물이 자라는 최적의 환경을 조성하는 기술과 기능이 적용됐다. 광합성에 최적화한 파장의 식물전용 LED를 적용해 엽록소 흡수 스펙트럼과 유사한 450nm, 650nm 파장 영역의 광량을 제공한다. 자동순환 급수 기능은 매주 1회 수조에 물을 보충한다. 수조에 물이 부족할 경우 물 보충 램프 및 알람으로 표시한다.	http://it.chosun.com/site/data/html_dir/2020/08/25/2020082500401.html
		열전소자를 이용한 온도 유지, 공기순환	열전소자를 적용해 수조부 물 온도를 25℃ 이하로 관리하며, 여름이나 겨울 실내 히팅 등 고온으로 인한 식물 생육문제를 예방한다. 환풍 통로와 저소음 팬을 적용해 식물재배기 내 공기순환도 원활하게 하는 등 성장 저해요소를 최소화했다.	
	웰스팜	대우와의 협약 --> 배양액 개발, 작물 생육 기술 공동 연구 예정	이번 협약은 웰스 가정용 스마트팜 '웰스팜' 전용 신규 작물의 기능성 배양액 개발, 배양액 유효성분과 작물 생육 기술 공동 연구를 위해 마련됐다. 또 양사는 작물별 맞춤 정보 교류, 웰스팜 작물 최적 생육을 위한 기술 및 테스트 시설 상호 지원 등도 협력해 나갈 예정이다.	https://blog.daum.net/choice/15859370
		수경재배용 발포제형 배양액 특허	본 발명은 가정용 수경재배기에서 신속하고 간편하게 사용할 수 있는 수경재배용 발포제형 배양액에 관한 것이다. 본 발명에 따른 수경재배용 발포제형 배양액은 계량하는 번거로움 또는 보관시 굳거나 부식되는 불편함을 개선하여 신속하고 간편하게 식물을 수경재배할 수 있으며, 생육 효과도 우수하다.	
		키토산 고체 발효를 통한 식물성장 촉진제 제조방법	본 발명은 키토산 고체 발효를 통한 식물성장 촉진제 제조방법 및 이를 이용한 식물 성장 촉진 방법에 관한 것으로서, 본 발명에 따른 식물성장촉진제는 Rhizopus oligosporus 균주를 이용하여 키토산 고체발효하여 제조되어, 보존성이 크고, 식물 성장 촉진 효과가 있고, 인체에 유용한 키토산이 식물체 내로 흡수되어 들어갈 수 있다.	



Source:

Appendix. LG 틱움 기술력 (1)

	<p>인버터 컴프레서를 통한 온도 정밀 제어, 공조 기술을 통한 내부 공기 흐름 최적화 및 환기</p>	<p>LG전자는 온도를 정밀하게 제어하기 위해 디오스 냉장고의 핵심 기술인 인버터 컴프레서를 적용했고, 휘센 에어컨의 공조 기술을 넣어 내부 공기 흐름을 최적화하고 환기를 쉽게 했다. 또한 하루 8번 식물에 물을 자동으로 줄 수 있도록 정수기의 급수 기술을 적용했다. LG전자는 "원에 지식과 휴·벌레 걱정 없이 식물을 키우는 즐거움만 느낄 수 있도록 했고, 씨앗에도 안정적인 성장이 가능한 최신 기술을 적용했다"고 밝혔다.</p>	<p>https://www.chosun.com/economy/tech_jt/2021/10/15/WJOKHC63KNHE7L7H3F72ZKAZQE/</p>
		<p>상황에 따라 컴프레서의 동작을 자유자재로 조절하는 인버터 기술도 장점이다. LG전자가 생활가전 분야에서 확보하고 있는 인버터 기술력은 업계 최고 수준이다.</p>	<p>https://www.lg.co.kr/media/release/21414</p>
	<p>식물 재배 장치 특허</p>	<p>개시되는 내용의 일 실시예에 따른 식물 재배 장치는 본체, 선반 및 재배용기를 포함하고, 재배용기는 내부에 배지가 형성되며 선반으로부터 물을 공급받는다.</p>	<p>http://kpat.kipris.or.kr/kpat/biblioa.do?method=biblioFrame</p>
		<p>구체적으로 본체는 내부에 미리 정해진 크기의 재배공간이 형성되고 재배공간을 열거나 닫는 도어를 포함한다. 선반은 재배공간에 급수 및 배수가 되도록 형성된다. 재배용기는 선반에 놓여 지지되고, 선반으로부터 물을 공급받거나 선반으로 물을 배출할 수 있으며, 내부에 배지가 수용된다.</p>	
		<p>상기 재배용기는 저면에 아래쪽을 향해 돌출되며, 하단에 아래쪽으로 개방되는 개방구를 포함하는 유로가이드 및 유로가이드 내부에 수용되고, 개방구로 유입된 물을 내부로 흡수해 머금은 심지를 포함한다</p>	



Source:

Appendix. LG 틱움 기술력 (2)

<p>LG</p>	<p>패드 및 패드가 구비된 식물 재배 장치 pot and plants cultivation apparatus with the pot</p>	<p>본 발명의 패드 및 패드가 구비된 식물 재배장치는 패드를 구성하는 용기의 상부를 덮는 패키지를 분리하여 식물재배장치에 안착시키기만 하면 된다. 따라서, 식물재배에 배경지식이 없는 사용자도 손쉽게 식물을 재배할 수 있게 되는 효과를 가진다.</p>	
	<p>식물재배관리기에서 식용식물의 수확기간을 확장하여 수확량을 극대화하기 위한 장치 및 방법 apparatus for yield maximization prolonging the harvesting season of plants for food and method thereof</p>	<p>본 발명은 시설이나 노지에서 식용식물의 추대발생을 방지 또는 억제하여 통상적인 수확기간보다 3배이상 긴 수확기간으로 확장할 수 있도록 한 식물재배관리기에서 식용식물의 수확기간을 확장하여 수확량을 극대화하기 위한 장치 및 방법에 관한 것이다. 본 장치는 시설관리기 내에서 생육되는 식용식물의 수확기간을 확대하여 수확량을 극대화시킴에 있어서; 난석, 펄라이트, 휴가토를 포함하는 수분흡수부재를 바닥으로부터 일정한 높이만큼 수용하고 그 수분흡수부재에 수분을 공급하는 물을 수분흡수부재의 높이만큼 수용하고 상기 수분흡수부재 상에 격리를 위한 보습부재와 비료혼합용토가 순차적으로 마련되어 있는 다수의 식물재배관리기와; 상기 식물재배관리기의 비료혼합용토 상에 착근하기 위하여 상호 생육공간 요구거리만큼 이격하게 고정 및 배치되어 있으며, 식용식물의 육묘와 성묘 중 어느 하나를 수확가능하게 생육시키기 위해 이동되어 있는 다수의 생육포트와; 상기 식물재배관리기를 관리자 또는 작업자가 상기 식용식물의 입상수확가능한 높이로 배치하기 위하여 한 쌍이 상호 이격가능하게 마련되어 있으며, 상기 식물재배관리기 간에 일정한 이격간격으로 배열하여 공기순환통로를 확보하기 위한 다수의 지지대와; 상기 한 쌍의 지지대의 이격간격 사이에 상기</p>	



Source:

Appendix. 웰스팜 패키지

회사	종류	구성	상세	가격				
웰스팜	우리 아이 채소 식단 패키지	기기 렌탈 / 어린 채소 상태로 2개월 주기 정기배송 (2년약정)	멀티레드, 비타민다채, 버터헤드, 바타비아, 적 오크리프	월 20,900원 (슬림형) 월 26,900원 (와이드형)	한 번에 세가지 종류씩	슬림형 - 6구 와이드형 - 12구		
	우리 아이 신선 이유식 패키 지		버터헤드, 청경채, 로메 인, 비타민다채, 케일					
	건강 샐러드&주스 패키지		케일, 청물로, 적소렐, 버터헤드, 멀티레드, 바 타비아					
	건강 밥상 패키지		레드프릴, 로사이탈리 아나, 먹지마, 버터헤 드, 바타비아, 멀티레드					
	항암 건강 패키지		항암채(단일품종)				월 22,900원 (슬림형)	단일품종
	숙면 힐링 패키지		흑하랑, 숙면청치마, 여 름청치마				월 29,900원 (슬림형)	한 번에 한가지 종류씩
	웰스팜	기기 단독	(채소패키지 미포함)	629,000원 (슬림형) 699,000 (와 이드형)				
	웰스팜 라이브팩	3~5종, 10개 채소 랜덤 구성		29,900원	'안심배지+부 리' 형태로 부 리째 살아있는 상태로 배송			
새싹재배기 새싹씨앗패키지	새싹재배기, 새싹씨앗패키지 4 개 월마다 배송(or 방문) (1년약정)	새싹보리, 적우싹	월 11,900원					



Source:

Appendix. LG 티운 패키지

LG 티운	오브제컬렉션	기기단독 (동시재배 씨앗키트 - 6개)		1,492,600원
	씨앗키트 패키지 (허브류)	식물키트 6칸 + 식물 영양제	페퍼민트, 스피어민트, 타임	36,000원
	씨앗키트 패키지 (허브류)		루꼴라, 타임, 적소렐	
	씨앗키트 패키지 (엽채류)		청치마상추, 비타민, 쌈추	30,000원
	씨앗키트 패키지 (엽채류)		적로메인, 멀티그린, 피델	
	씨앗키트 패키지 (엽채류)		청경채, 케일, 로메인	
	씨앗키트 패키지 (엽채류)		겨자채, 오크리프, 멀티레드	
	씨앗키트 패키지 (화훼류)		쑥블맨드라미, 비올라, 메리골드	



Source:

Appendix. LG 티운, 교원 웰스팜 사양 비교

	LG 티운	교원 웰스팜
크기(mm)	595(W) x 590(D) x 815(H)	슬림형: 464(W) x 400(D) x 507(H) 와이드형: 664(W) x 407(D) x 507(H)
모종	최대 60개	최대 12개
재배방식	수경재배 *씨앗키트	수경재배 *씨앗패키지(기기구매) 또는 모종배송(기기렌탈)
온도조절	자동 온도 조절 *자연상태와 비슷한 낮밤 온도 차이 구현	자동 온도 조절 *사계절 맞춤 온도 조절
광합성	LED등 *하루 14시간	LED등 *하루 12시간
바람	풍풍 환기 시스템	에어필터
물&영양제	자동 순환 급수 *LG ThinQ앱이 물과 영양제 보충이 필요할 때 안내	자동 순환 급수
식물종류	청치마상추, 비타민, 삼추, 겨자채, 오크리프, 멀티레드, 청경채, 케일, 로메인, 적로메인, 멀티그린, 피델, 쏫볼맨드라미, 비올라, 메리골드, 루콜라, 적소렐, 타임, 페퍼민트, 스피어민트 등 채소·꽃·허브	버터헤드, 청경채, 로메인, 케일, 로메인, 비타민다채, 바타비아, 멀티레드, 먹치마, 적오크, 레드프릴, 로사이탈리아나, 적소렐, 청볼로, 흑하랑, 숙면청치마, 여름청치마, 향암쌈채 등 채소
수확	채소 4주, 허브 6주, 꽃 8주	씨앗패키지: 6주 전후 모종배송: 설치 후 1주일, 2개월마다 모종 교체



Source:

Appendix. 웰스팜 리뷰 (1)

웰스팜	장점	단점	출처	USP
	맘 편하게 있으면 식물이 자라 일 앞에 대령하는 듯 편한 시스템		https://m.blog.naver.com/PostView.naver?isHttpsRedirect=true&blogId=welchsji79&logNo=221208596981	- 2개월마다 주기적으로 기사가 방문하여 관리해줌 - 구독 서비스가 편리하며 약정기간이 짧아서 부담이 적음
	자주 먹는 쌈 채소를 한 겨울에도 사시사철 재배하는 것도 이득			
	무농약 채소 모종으로 가족 건강은 물론 기르는 소소한 재미까지			
	화학비료를 쓰지 않고 무농약으로 수경재배한 모종이라 안심		https://m.blog.naver.com/PostView.naver?isHttpsRedirect=true&blogId=mzorro&logNo=222040792248	
	약정 기간이 1년으로 서비스를 이용하는데 약정 기간에 대한 부담이 적음		(원고료 받은 리뷰)	
	전문 엔지니어가 정기적인 케어 서비스를 제공하니까 도움을 받을 수 있음			
	실제로 텃밭을 가꾸는 것 같은 체험학습 효과와 정서적 도움			
	4가지의 패키지로 원하는 야채를 골라 재배 가능	부피가 생각보다 크다	https://houuuu.com/1	
	번거롭지 않음	잎이 크지는 않다		
	친환경적임	재배량이 엄청 많지는 않다		
	혼자 살다보니까 채소 많이 사면 물러지고 썩기 일수인데 바로바로 따먹을 수 있던 점에서 좋은듯	생각보다 너무 커서 자리를 많이 차지함	https://godobby.tistory.com/41	



Source:

Appendix. 웰스팜 리뷰 (2)

1년 약정이라 약정에 대한 부담이 덜함	가격이 아무래도 좀...좀 그렇지		
삭막한 삶속 약간의 뿌듯함	미소채 패키지 내에서 랜덤 배송이어서 식물을 내가 선택할 수 없어..		
날씨에 대한 걱정 없음			
흙 없이 키워서 벌레가 없다			
집에 정원을 만들어놓은거 같은 싱그러움을 느낄 수 있다	렌탈비 2만엔대 전기료 한달 2만엔대 총 4만엔중반의 가격이 조금 부담일수 있다. 조금씩사먹으면 된다고 생각하시는 분들도 있어서?	http://bebetem.com/blogs/70609	
유기농야채를 농약하나쓰지않고 씻지도 않고 바로 시식할 수 있다	식물이 자리잡는데 걸리는 시간이 길다. (약 2주간은 자리를 잡아야 하고 이후자라는데걸리는시간을 따지면 실제 먹을수있는 기간은 약 4주?)		
종류별 기능별야채를 하루한줌씩 먹을수있다	식물이 자리를 잡고 막 따서먹려고 하면 모종이 온다		
마트에 가서 사오는것보다 바로 먹을수 있다는 장점이있다	신선한 모종배달을 위해 매니저님들이 와서 기계를 청소하고 이후 모종을 흠에넣어두고 간다		
운동중 부족한 영양분이나 다이어트시부족한영양분을 생각하면 시너지가있어보인다	아직은 버리기야까운모종을 버리고 새모종을 바꾸어야한다. 이제 막 자라기시작하고 자리잡은모종이 버려져야하는게 아깝다		
조명설정을 마음대로할수 있는데 밤에 거실에 식물들이자라는 시간으로 설정해 놓으면 조명용으로 활용해 볼수 있다			



Source:

Appendix. LG 티운 리뷰

LG 티운	장점	단점	출처	USP
	색깔도 디자인도 너무 깔끔하고 마음에 든다. 세련된 느낌이 짝짝 풍김	가격이 비싸다	https://amazonestory.tistory.com/373	- 인테리어적 요소가 훌륭함
	씨앗키트에도 각각 이름이 적혀 있어 무엇을 키우는지 알 수 있어 좋다. 물과 영양제 넣기도 쉬움	나중에 관심이 없어질 수도 있으니 렌털로 나오면 좋겠다		
	힐하게 안이 보여 인테리어 효과가 꽤 크다	주방에 두기에 사이즈가 작지 않음. 식물재배기로서는 큰 사이즈는 아님		
	배송된 키트가 깔끔하고 귀엽다			
	휴에서 벌레가 안 생기고 곰팡이 등의 이물질 걱정이 없다			
	무언가를 키우고 싶어도 환경이 안맞아 죽어가는 식물들 때문에 속상했던 사람들에게 추천함			



Source:

Amazon 식물재배기 리뷰 개수 상위 5개 제품

대분류	중분류	내용
가장 인기있는 상품 상위 5개	Aerogarden harvest-indoor garden with LED Grow light, black	리뷰 11717개
	AeroGarden Bounty Basic - Indoor Garden with LED Grow Light, Black	리뷰 4371개
	AeroGarden Harvest Elite - Indoor Garden with LED Grow Light, Stainless Steel	리뷰 2639개
	Click and Grow Smart Garden 3 Indoor Herb Garden (Includes Basil Plant Pods), Grey	리뷰 1617개
	AeroGarden Harvest 360 - Indoor Garden with LED Grow Light, Round, Compact Design, Black	리뷰 1567개

Insight			
장점	가전을 설치(조립)하기 쉽고 이용하기도 쉬움		
	자동화가 많이 되어있어 (기술의 많은 적용) 신경쓰지 않아도 알아서 잘 자람	기술: vacation mode (집을 장기적으로 떠나도 관리 가능)	물, 조명 등 알아서 관리 + 리마인더를 잘 보내줌
	단기간에 빨리 자라서 빠른 수확, 이용 가능		사용방법 혹은 설치방법을 종이 매뉴얼이 아니라 디지털 스크린을 통해 알려주니 더 좋음.
	디자인적으로 예뻐서 stylish하고 조그맣게 만들어서 공간을 많이 차지하지 않음.		
	향기가 좋음. 은은한 향기		
	식물들이 매일매일 자라는 것을 보는 것이 재밌음.		
단점	너무 밝은 조명.		
	씨앗 키트 올 때 벌레가 꼬여서 움		
	일정 갯수가 발아하지 않음.		
사용 목적	채식주의자. 건강한 음식생활. 샐러드 (음식) 조리 시		
	정원을 가꾸고 싶은데 1) 많은 신경을 쓸 수 없는 경우 2) 조그마한 곳에 살아 정원이 없는 경우		
	겨울에 식물을 밖에서 키우기 힘들 때 (1년 내 내 싱싱한 식물을 키울 수 있음)		

Amazon 식물재배기 리뷰 개수 상위 1위 제품 분석

작성일자	회사	제품모델명	G/B (GOOD/BAD)	리뷰 간단 요약	원본 문장
2019.2.5	AeroGarden	harvest	G (5)	신경쓰지 않아도 스스로 잘 자란다. 모닝 루틴에서 가장 즐거운 부분.	it takes care of itself and they grow a little bit more each day. It's the most exciting part of my morning routine.
2020.7.23			B (1)	채식주의자라서 구매. 씨앗키트가 올 때 벌레가 꼬여서 왔었음.	We eat a vegan diet and thought that it would compliment our lifestyle well. I believe the problem was with the plant pods coming with bugs in them. We tried another pod kit and had a much better experience, with no bug infestations. We had a much better experience the second and third time around, it seems like our first experience was a one off.
2019.1.19			B (4)	사용하기 쉬움. 식물들 자라는 것을 보는 게 매우 재밌음. 불빛이 너무 밝음.	It's been really fun watching the plants grow and sprout and it's very easy. The only thing I don't like is how bright the whole system is. I can't look directly at it or else it's very blinding. I had to put a dark bag over the whole thing to keep from blinding myself and my family. If it had some sort of light blocker I think that would be much better. I don't know how anyone can leave this on their work desk as a decorative piece because it's so bright.
2019.1.11			B (1)	6개 중에 2개가 발아하지 못함.	2 of 6 of the herbs never germinated. That's 67% correct and an F in my grade book.
2019.1.24			G (5)	3주밖에 지나지 않았는데 사용. 매우 단시간에 자라서 실제 사용함. 조명 밝기가 생각보다 밝음.	As a result, all 6 of the herbs have germinated, and we are already using some of them (basil, thyme and dill) only 3 weeks later. the light is much brighter than I expected. The pictures show it as a pleasant glow, almost a night light. It's bright. The timer keeps it on for 15 hours a day, so hopefully there's a place in your house where it won't reflect off the TV screen or light up somebody's bedroom.
2019.1.19			G (5)	겨울동안에도 식물들 키울 수 있는 기회를 제공해주음. 매우 사용하기 간단하고 기술이 많이 접목되어 있다고 느낌.	This gives her the opportunity to grow and care for plants thru the winter. It's very simple to use but high tech, I see her checking out her plants multiple times a day even though she doesn't need too, she really enjoys using this item and she doesn't like technology, new phones or computers, lol worth every penny.

Customer reviews

★★★★☆ 4.7 out of 5

11,723 global ratings

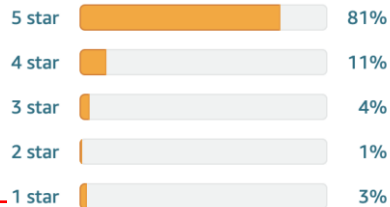

By feature

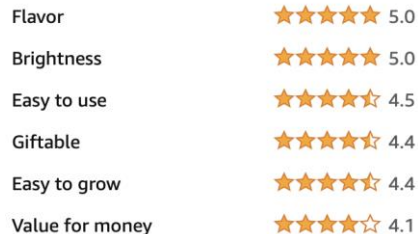

Read reviews that mention

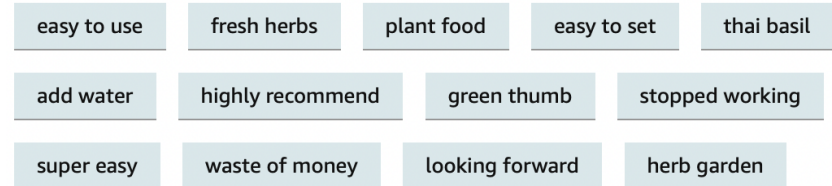

Amazon 식물재배기 리뷰 개수 상위 2위 제품 분석 (1)

작성일자	회사	제품모델명	G/B	리뷰 간단 요약	원본 문장
2019.10.5	AeroGarden	Bounty Basic	G(5)	보기에 좋아야 함. (인테리어). 컨트롤 패널에 언제 물을 줘야 하는지 알려줌. Vacation mode를 통해 장기 여행에도 관리를 조절하기 쉬움.	I was impressed. It's better looking (slimmer, nicer finish) and some of the new features were pretty nice. The Control Panel is nicer. There's a visual display showing how much water you have that makes it much easier to know when to add more. There was a touch screen for setting the time that was easier than what I remember on the old model, They've also added a Vacation Mode, which claims to use 50% less water, which should be nice for for when I'm traveling on longer trips. It's was still very easy to assemble, which is not a strength of mine. Just put a few pieces together and you're good to go. This was only recently planted so I can't report on growth but I've had really good success with all the other AeroGardens I've had so I don't anticipate having any problems.
2019.11.23			G(4)	시스템 자체적으로 알아서 해주는 것이 많음.	The AeroGarden system does most of the work for you and you never need to worry about over-watering the soil as there is no soil with hydroponic systems.
				터치스크린을 통해 설치 과정이 매우 쉽게 끝남.	The easy to use touch screen guides you through the entire setup process which I found more user-friendly than pulling out a large manual. After assembly, all there is to do is add water to the specified level marked inside the chamber, add the plant food (do NOT add extra, this can harm your seeds/roots), and insert Seed Pods.
				"발아 보장"은 아님.	Out of 9 pods, only 2 would not germinate (Thyme and one of two Genovese Basils). With my original AeroGarden 6, I was 100% successful the first time but declined down to 50% (3 out of 6 pods) the second and third time. AeroGarden advertises "Germination Guarantee" however, after contacting them on two occasions to complain about multiple pods not germinating, they sent me free replacements but tried making it out that it was my fault even though I was very meticulous. I no longer bother with their un-friendly "Guarantee"
					The lighting is much better with their new models as you are no longer expected to buy overpriced replacement CFL bulbs every 6 months. I originally replaced them once a year as the price kept rising from \$17 for 2 until they were \$35 (and now, they are almost \$60 CDN). This is when I gave up and left the AeroGarden 6 to collect dust in my basement. With the Bounty Elite, the potency of the lamp will last 3 years and LED lights are longer lasting and much more energy-efficient than fluorescent. The LED lights use 3 colours to promote growth in plants; white LEDs simulate daylight; the blue lights help your plants grow bigger, and the red lights help to bloom flowers or fruit.
				가전이 예쁘다는 것이 마음에 들.	While I love this product, I do have mixed emotions. I like the aesthetics, it works great, easier to use than my earlier model and the lighting is much brighter. What worries me, what lies down the road after 3 years when you're supposed to replace the entire lamp. There is no mention of replacement lamps on AeroGarden's website and if there was, I don't even want to imagine how expensive it would be to replace one of the main components of this system. I have a feeling I will only be enjoying the Bounty Elite for 3 years

Amazon 식물재배기 리뷰 개수 상위 2위 제품 분석 (2)

작성일자	회사	제품모델명	리뷰 (GOOD/BAD)	리뷰 간단 요약	원본 문장
2020.4.24			G(5)	식물들이 자라는 것을 보는 것이 재밌고 매일 기다려짐 조명이 너무 밝음	It has been fascinating to watch these plants grow and something happy to look forward to each day. The light is B R I G H T.
				설치하기 너무 쉬움. 리마인더를 보내줌.	It's so easy to set up that I was sure I'd done something wrong. Just pop a couple pieces together, fill it with water and drop the pods in. If like me, you forget to look after your plants, this connects to wi-fi and will send you reminders for when to add food or if the water gets low. At 28 days since planting my pods, I've already done some mini harvests on basil, dil and mint.
2021.11.12			G(5)	조립하기 쉽고 이용하기도 쉬움	Simple to set up and very easy to use
2021.11.9			G(5)		So when I tell you I have one heck of a beautiful garden thanks to this device, I mean it!
					CONS:
				굉장히 크게 자라서 가지치기 해줬어야 함.	•The basil (mostly Thai basil) has completely overgrown the garden. No matter how much I trim it, I go back out the next morning and it's huge again!
				세팅을 세밀하게 바꾸기 어려웠음.	•Because the basil is so big it grows over my other herbs, shadowing out the light, causing them too not thrive. •doesn't tell you how to change the settings on what time the lights turn on and shut off if you want it to be a specific times
				언제 물 줘야 하는지 다 알려줌 조명 높이 조절 가능	PROS: •Tells you when to water and feed •Lights height is adjustable •sunrise setting so the lights adjust with the outside •haven't seen an increase in the electric bill
				설치하기 쉬움	•easy to setup
				허브가 쉽게 죽지 않음	•almost impossible to kill the herbs as long as you're trimming so they aren't overtaken by other herbs growing
				디지털 스크린	•digital screen
2021.11.8			G (5)	키우기 정말 쉽고 보기에 너무 예쁨	Very easy to grow and beautiful to look at !!

Amazon 식물재배기 리뷰 개수 상위 2위 제품 분석 (3)

Customer reviews

★★★★☆ 4.6 out of 5

4,375 global ratings

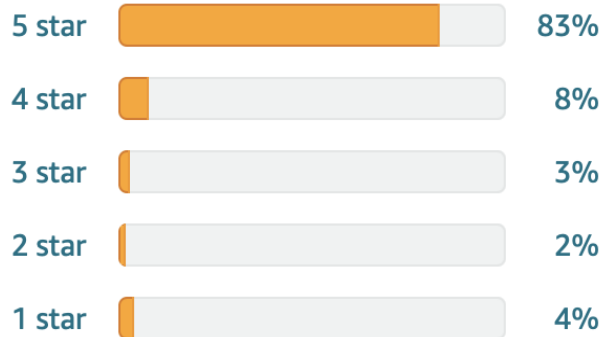

By feature

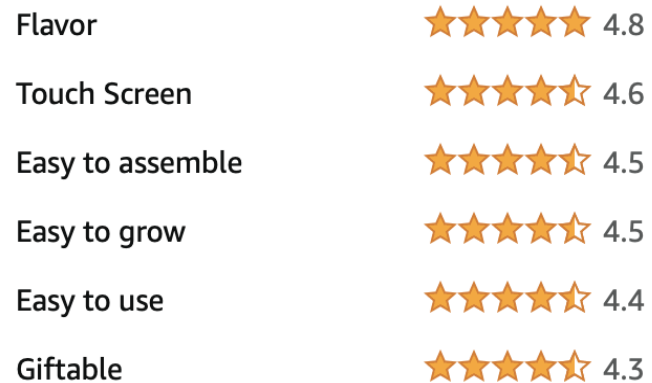

Read reviews that mention

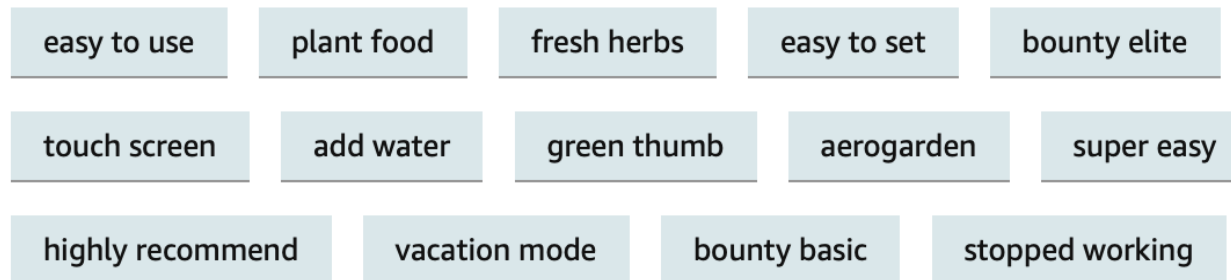

Amazon 식물재배기 리뷰 개수 상위 3위 제품 분석 (1)

작성일자	회사	제품모델명	G/B (GOOD/BAD)	리뷰 간단 요약	원본 문장
2019.2.9	AeroGarden	Harvest Elite	G (5)	스크린을 통해 언제 물을 주고 언제 심어야 하는지 다 알려줌	Got it for grandma for Christmas. It's February 9th and look at this thing, she absolutely loves it. Uses it everyday. The screen tells her when it needs water and when to add plant food.
2018.12.2			G (5)	3주 만에 허브를 수확함. (빨리 자람)	I was harvesting herbs in about 3 weeks. Incredible!
				vacation mode를 통해 집을 비워도 관리가 가능했음	The finish is really nice and the vacation mode saved my herbs over the Thanksgiving as we were gone all week!
2019.2.6			G (5)	사용방법을 잘 알려줘서 이용하기 쉬움. 리마인더를 잘해 줌.	We've already used some and had regrowth. The directions are so easy. The reminders are great! Keep enough water and add food at start up and every two weeks at the reminder and your herbs will grow honestly quicker than you could have thought. My husband and I literally notice growth overnight
2018.12.26			G(5)	스타일리시하고 조용히 작동함. 버튼이 폰 스크린이랑 똑 같아서 그냥 가볍게 터치하면 됨. 향기가 좋음. 조명이 너무 밝음.	Very stylish and quiet unit. Not loud like other hydroponics systems, just a small trickle from the pump every so often. Haven't had any issues with the buttons - buttons are just like your phone screen, a light tap is all you need. Everything smells amazing, love having plants growing in my kitchen. Very bright so expect that. This new design is a great upgrade. Power brick is fairly large but not unsightly. I went with the elite model because I wanted to be able to see how many days planted and adjust the on time and light duration.
					The new design is great. Now that the power brick is separate there is no issues with overheating. Also the leds are different on the new model - more white LEDs and less red/blue which makes it easy on the eyes and more white is better for the plants.
					Overall a great unit, if your looking to get into growing plants indoors low maintenance this is the ticket, especially when it can be had for less than a two hundred dollars.
2021.10.26			G (5)	이용하기 쉽고 매우 빨리 자람. 물도 스스로 주고, 조명도 스스로 적당한 양. 조명이 너무 밝음	It does it exactly what it says. It was easy and grew so fast! I've had the unit for 23 days. It waters itself, it tells me when to add plant food, and it also gives the amount of light necessary.
					The LED light is bright but I just don't turn any other lights on and it lights up our living room like a lamp.
				미친듯이 빨리 자람. 샐러드.	I have the salad greens pack in and it grows crazy fast. I think next time I'm going to do flowers.
				정원을 가꾸고 싶은데 가꾸는 데에 많은 신경을 쓸 수 없을 때.	I like the idea of having a garden but I don't have the time to give it the proper attention. This gives me that option. I'm obsessed.
2021.10.17			G (5)	이용하기 쉬움. 조그맣게 만들어서 좋고 보기에 좋음. 물 바꿔주고 영양분 나누는 것 말고 정말 할 것이 없음.	Everything is growing good from seed pod. I have done real planted aquarium that require thousands \$\$ in equipment for 15+ years, so this is pretty easy. But the concept is good and this little unit is well made and looks good. Led is high quality grow light and light cycle + water pump is fully automated. There is really not much to do other than water change and nutrient dosing every 2 weeks

Amazon 식물재배기 리뷰 개수 상위 3위 제품 분석 (2)

Customer reviews

★★★★☆ 4.6 out of 5

2,639 global ratings

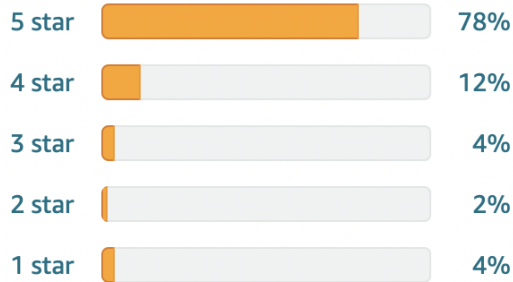

By feature



Read reviews that mention

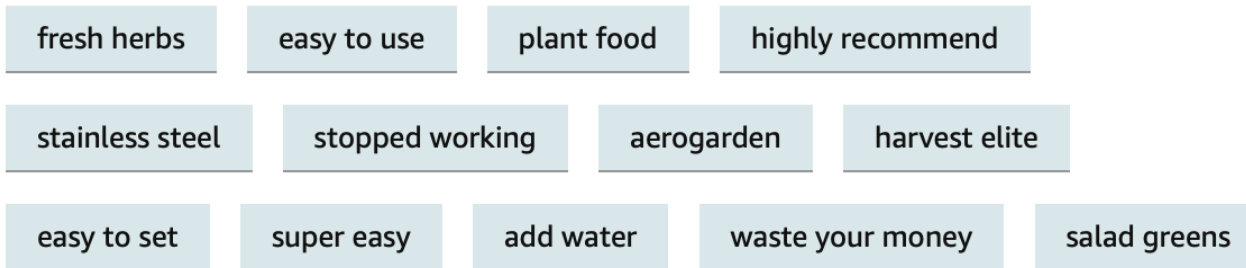

Amazon 식물재배기 리뷰 개수 상위 4위 제품 분석

작성일자	회사	제품모델명	G/B (GOOD/BAD)	리뷰 간단 요약	원본 문장
2019.3.27	Click&Grow	Smart garden 3	G(5)	너무 잘 자라서 빨리 옮겨 심거나 먹어야 할 정도. 물 탱크가 커서 좋음.	ou put in pods and water and plants grow. Eventually they get too big and you have to transplant or eat them. Works as advertised, big water reservoir.
2017.7.11			G(5)	조그마한 식물들이 자라는 것을 구경하는 게 매우 재밌음. 앱을 통해 리마인더 해줌.	It was really exciting to watch these little guys grow. The garden isn't smart as far using digital technology, the app doesn't control the garden. The garden simply sustains itself with the water tank and the lamp. Taking care of the garden is pretty manageable. The tank will need to be refilled about every two weeks and the app will remind you when to water the plants. The lamp that helps grow the plants is on it's own timer, which can only be set when you plug in the garden. It would be nice to set a specific time on when the lamp turns on. The timer resets when you unplug it the garden and then will restart the cycle when you plug it back in. Overall it's been a great experience and I'm looking forward to growing more herbs and plants.
2021.11.3			G (5)	조그마한 아파트에 살아서 정원을 가꿀 수가 없음. 요리를 좋아해서 신선한 허브를 바로 이용하길 원함. 사용하기 엄청 쉽고 효율적임. 식물들 자라는 것을 보는 게 재밌음. 알아서 잘 작동. 향기가 좋음	We live in a tiny apartment with no access to yard space or a window box. I love cooking and always want fresh herbs on hand. I can't believe how easy and effective this product is. It honestly is no harder than three steps: pop in the plant pods, fill up the water, plug it in. That's it! My plants sprouted in two days. This is so much fun. I love watching the plants grow. The light turns itself on and off on a timer. All I have to do at this point is add more water when needed, and that's not an every day issue. I can already smell fresh basil in the apartment now and it's lovely.
2021.11.1			G (5)	굉장히 사용하기 쉬움. 신선한 허브를 가지고 싶었음.	The super easiest way to grow herbs. Haven't tried anything else yet, but I will. Love having access to fresh herbs and this couldn't make it any easier!
2021.10.19			B(3)	조명을 충분히 못 받는 씨앗이 있었음	The only drawback is that the light on the top doesn't extend far enough to provide adequate lighting for the pod on the right - which stunts its growth.

Customer reviews

★★★★☆ 4.7 out of 5

1,617 global ratings

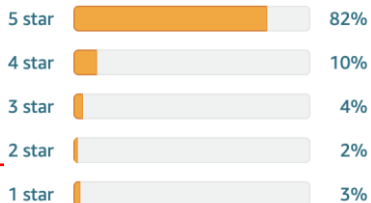

By feature



Read reviews that mention



Amazon 식물재배기 리뷰 개수 상위 5위 제품 분석 (1)

작성일자	회사	제품모델명	G/B (GOOD/BAD)	리뷰 간단 요약	원본 문장
2018.11.5	AeroGarden	Harvest 360	G (5)	세팅하기 쉬웠음. (조립) 조명을 램프처럼 사용. 이용하기 쉬움. 신선한 허브를 바로 가질 수 있다는 것이 좋음. 밖에서 가드닝을 못하는 추운 겨울 시기에 유용.	Was very easy to set up. The light is bring but I keep it on my desk and use it as a lamp, it takes up the same amount of space as a desk lamp but I get fresh plants on my desk too! This is my 3rd AeroGarden, I love how easy they are to use and its so nice having fresh herbs at my fingertips, especially in the winter months when out an outdoor garden is out of the question!
2019.1.28			B(1)	조명이 무척 밝음.	cons: led light, super bright and hard to ignore; 3 out of six pods are growing mold on top. must be old soil.gross; flimsy adjustment part for height.
				조용한 필터, 컴팩트하고 이용하기 쉬움	pros: quiet filter; compact;easy to use
2020.2.1			G(5)	설치하기 매우 쉬움. 공간을 많이 차지하지 않음.물을 자주 들 필요 없음. 조명, 물 주는 것 모두 자동화.	I still expected that the seeds wouldn't sprout, or would die quickly but that just isn't the case.
					Love: the simplicity of the setup. I don't have to do much. What i do have to do is very measured, which means i cant really screw it up if i just follow the directions. Which I did! It doesn't take up much space. Im not very responsible...read: i wont water a plant as often as ut needs it. This garden only needs water when the red light is on. Until then i just leave it alone. The light is automated. The watering is automated. Its truly me-proof. Even i cant eff this up.
				조명이 밝은 것이 단점.	Minor dislike. The light is very bright. Very. I put the garden in my kitchen and the light at night lights the while room. Its so bright! It doesnt bother me much tho, and now we are used to it. I wish it would make a sound to alert you to look at the red light that is lit. What a nit-picky thing to say! Amiright?
2019.2.23			G(5)	농작물속 빨리 성장함. 맛있음. 불쾌한 냄새나 벌레도 없었음. 은은한 향기도 좋음.	Love this! Unbelievably fast growth. I planted the herbs mix. The plants have a slightly more tender texture due to never facing any outdoor elements. I have found that harvesting, rinsing, drying, and storing in the fridge with a paper towel for a couple of days prevents wilting. Even straight from garden to dinner, the flavor is delicious and has officially ruined store-bought herbs for me. I was concerned about unpleasant smells and bugs that sometimes accompany indoor plants, but have pleasantly surprised that I have had neither. My coworkers love the mild aromatics from the herbs when they visit my office.
2021.11.12			G(5)	조명이 밝음. 요리하는 것을 다시 즐겁게 만들	The light is quite bright but you get used to it. This makes cooking fun again
2021.10.18			G(5)	샐러드 먹기 위해서 사용. 이용하기 쉽고 빠르게 자람	I had one and bought a second one to grow more vegetables in the house so I could have a fresh salad. It is so easy to use and grows fast. I Love it..
2021.10.11			G(5)	조립하기 쉽고 맛도 좋음. 건강한 음식생활.	These are so easy to set up and the herbs and veggies taste great. We love it so much, we bought a second one so we can grow even more healthy foods!
2021.10.6			G(4)	조립하기 쉽고 이용하기도 쉬움. 신선한 허브를 바로 먹는 것이 좋음. 6개 중 2개는 발아하지 않음.	Really simple to set up and use. Awesome having fresh herbs right on our counter. I gave 4 stars because 2 of the 6 pods never sprouted. So that was lame.

Amazon 식물재배기 리뷰 개수 상위 5위 제품 분석 (2)

Customer reviews

★★★★☆ 4.6 out of 5

1,567 global ratings

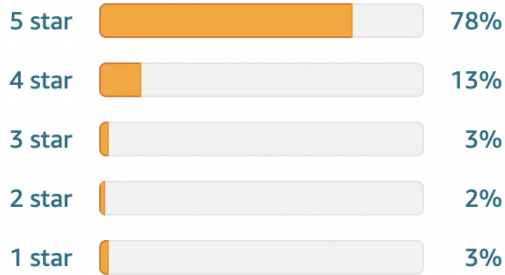

By feature



Read reviews that mention

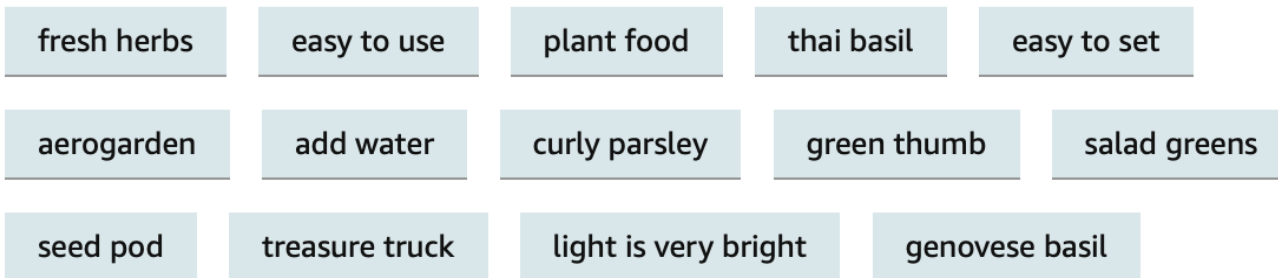

해외 사례_Click and Grow 구독 서비스 분석 (1)

Click and grow 구독 서비스 분석	출처: https://asia.clickandgrow.com/pages/click-grow-subscription			
1) Garden + plant pods (식물재배기가 없는 경우)				
구성품	the smart garden 9 (색상 3가지 중 택1)			크기: 23.6in x 7.5in x 15.8in / 59cm x 19cm x 39cm. (length, width, height, with one extension)
	무료 바질, 토마토, 상추 식물 (각각 3팩씩)			
	개수, 배송 주기, 식물 종류 선택 조절 가능			
방법	양 선택 (식물 키트 3팩 Or 9팩) + 배송 주기			
	식물 종류 선택			
	언제든지 조정 가능 (식물 종류, skip order, 배송 주기 변경, 구독 취소)			
기타	무료 배송			
	영업일 기준 5~7일 소요			
	1년 무상 보증			
가격	2) 씨앗 값 + one time payment (기기값: \$247.95)	원래 smart garden 9 기기값 = \$309.95		

해외 사례_Click and Grow 구독 서비스 분석 (2)

2) plant pods (식물재배기기가 있는 경우)				
방법	양 선택 (식물 키트 3팩 Or 9팩) + 배송 주기			
	식물 종류 선택			
	언제든지 조정 가능 (식물 종류, skip order, 배송 주기 변경, 구독 취소)			
기타	별도로 구매하는 것에 비해 최대 50%까지 절약			
	무료 배송			
	영업일 기준 5~7일 소요			
	1년 무상 보증			
옵션	배송주기: 2달, 3달, 4달 중 택1			
	pack size: 3팩 or 9팩			
	식물 종류의 개수 (2, 3, 4종류 중 택1)			
가격 (단위: \$/월)		배송주기	pack size	quantity
	12.48	2달	3	2
	17.48	2달	3	3
	21.48	2달	3	4
	24.23	2달	9	2
	32.23	2달	9	3
	39.48	2달	9	4
	8.32	3달	3	2
	11.66	3달	3	3
	14.32	3달	3	4
	16.16	3달	9	2
	21.49	3달	9	3
	26.32	3달	9	4
	6.24	4달	3	2
	8.74	4달	3	3
	10.74	4달	3	4
	12.12	4달	9	2
	16.12	4달	9	3
	19.74	4달	9	4

해외 사례_AeroGarden 제품 라인업 분석(1)

Aero garden 15가지 제품 전 라인업 분석	Farm 24XL	Farm 24Plus	Farm 24Basic	Farm 12	Farm 12XL	Bounty Basic	Bounty	Bounty Elite
가격 (달러)	895	795	695	595	695	299.95	399.95	429.95
한화 (1달러=1183원.10원 / 11.19 기준)	₩1,058,874	₩940,564	₩822,254	₩703,944	₩822,254	₩354,871	₩473,181	₩508,673
구성품	식물재배기	식물재배기	식물재배기	식물재배기	식물재배기	식물재배기	식물재배기	식물재배기
	choice of 2 seed pod kits	choice of 2 seed pod kits	choice of 2 seed pod kits	choice of seed pod kit	choice of seed pod kit	9-pod seed kit	9-pod seed kit	9-pod seed kit
	liquid plant food	liquid plant food	liquid plant food	liquid plant food	liquid plant food	plant food liquid nutrients	plant food liquid nutrients	plant food liquid nutrients
	power adapter	power adapter	power adapter	power adapter	power adapter	power adapter	power adapter	power adapter
	trellis	trellis	trellis	trellis	trellis	6 inch tall trellis	6 inch tall trellis	6 inch tall trellis
pod 개수	24	24	24	12	12	9	9	9
재배 방식 (수경재배 등)	수경재배	수경재배	수경재배	수경재배	수경재배	수경재배	수경재배	수경재배
자동 온도조절 유무 (automated lights)	O	O	O	O	O	O	O	O
자동 물 공급 유무 (물탱크를 채워주고 나서 자동 공급. 물 수위가 낮으면 reminder)	O	O	O	O	O	O	O	O
자동 영양제 공급 유무	reminder	reminder	reminder	reminder	reminder	reminder	reminder	reminder
공기 순환 기능 유무						한국 제품들처럼 달려있는 형태가 아니라, 개방형이		
앱 연동 유무	O	O	O	O	O	X	X	O
앱으로 할 수 있는 것 (수확알림, 식물진단 등)	식물 정보: 물 수위, 언제 식물을 심었는지, 상태/물 알림, 비료 알림	식물 정보: 물 수위, 언제 식물을 심었는지, 상태/물 알림, 비료 알림	식물 정보: 물 수위, 언제 식물을 심었는지, 상태/물 알림, 비료 알림	식물 정보: 물 수위, 언제 식물을 심었는지, 상태/물 알림, 비료 알림	식물 정보: 물 수위, 언제 식물을 심었는지, 상태/물 알림, 비료 알림			식물 정보: 물 수위, 언제 식물을 심었는지, 상태/물 알림, 비료 알림
소비 전력	60W LED 조명 * 2개	60W LED 조명 * 2개	60W LED 조명 * 2개	60W LED 조명 1개	60W LED 조명 1개	30W LED 조명 1개	40W LED 조명 1개	50W LED 조명 1개
touchscreen	O	O	O	O	O	X	O	O
wi-fi	O	O	O	O	O	X	O	O
ios/Android App	O	O	O	O	O	X	X	O
dimnable lights	O	O	O	O	O	X	O	O
vacation mode	O	O	O	O	O	O	O	O
높이 = 식물이 자랄 수 있는 높이	36	24	12	24	36	24	24	24
제품 크기 (hieght, width, depth) (높이,가로,세로)	46, 36, 14	34, 36, 14	24, 36, 14	34, 18, 14	46,18,14	34, 17.25, 11.25	34, 17.25, 11.25	34, 17.25, 11.25

해외 사례_AeroGarden 제품 라인업 분석(2)

Aero garden 15가지 제품 전 라인업 분석	Harvest	Harveest 360	Harvest Slim	Harvest Elite	Harvest Elite Slim	Harveest Elite 360	Sprout
가격 (달러)	149.95	149.95	149.95	179.95	179.95	179.95	99.95
한화 (1달러=1183원.10원 / 11.19 기준)	₩177,406	₩177,406	₩177,406	₩212,899	₩212,899	₩212,899	₩118,251
구성품	기기	기기	기기	기기	기기	기기	기기
	6-pod seed kit	6-pod seed kit	6-pod seed kit	6-pod seed kit	6-pod seed kit	6-pod seed kit	6-pod seed kit
	plant food liquid nutrients	plant food liquid nutrients	plant food liquid nutrients	plant food liquid nutrients	plant food liquid nutrients	plant food liquid nutrients	X
	power adapter	power adapter	power adapter	power adapter	power adapter	power adapter	power adapter
	X	X	X	X	X	X	X
pod 개수	6	6	6	6	6	6	3
재배 방식 (수경재배 등)	수경재배	수경재배	수경재배	수경재배	수경재배	수경재배	수경재배
자동 온도조절 유무 (automated lights)	O	O	O	O	O	O	O
자동 물 공급 유무 (물탱크를 채워주고 나서 자동 공급. 물 수위가 낮으면 reminder)	O	O	O	O	O	O	O
자동 영양제 공급 유무	reminder	reminder	reminder	reminder	reminder	reminder	reminder
공기 순환 기능 유무							
앱 연동 유무	X	X	X	X	X	X	X
앱으로 할 수 있는 것 (수확알림, 식물진단 등)							
소비 전력	20W LED 조명 1개	20W LED 조명 1개	20W LED 조명 1개	20W LED 조명 1개	20W LED 조명 1개	20W LED 조명 1개	10W LED 조명 1개
touchscreen	X	X	X	X	X	X	X
wi-fi	X	X	X	X	X	X	X
ios/Android App	X	X	X	X	X	X	X
dimmmable lights	X	X	X	X	X	X	X
vacation mode	X	X	X	O	X	O	X
높이 = 식물이 자랄 수 있는 높이	12	12	12	12	12	12	10
제품 크기 (hieght, width, depth) (높이,가로, 세로)	17.4, 10.5, 7.5	17.4, 9, 9	17.5, 15, 5	17.4, 10.5, 6	11-17.5, 15, 5	17.4, 9, 9	10.5, 3.5, 12
씨앗 종류	herb(약 40), veggie(약 30), flower(약 30), salad(약 50)						

Appendix. Click & Grow 라인업 비교 (1)

	The Smart Garden 3	The Smart Garden 9	The Smart Garden 9 PRO	The Smart Garden 27	The Click & Grow 25	The Wall Farm	Summary
모종 종류 (새싹, 허브, 꽃, 잎 채, 열매 등등)	3가지	9가지	9가지	27가지	'샐러드 / 아시아 채소들 / 상추와 연채류' 세가지 종류 중 선택 총 25가지	'샐러드 / 허브 / 어두운 채소들 / 허브 / 꽃 / 다양한 종류' 키트 6가지 중 선택 총 51가지	
재배 방식 (수경재배 등)	smart soil	smart soil	smart soil	The Smart Garden 9를 세 개 알아올린 것임	smart soil	smart soil	
자동 온도조절 유무	x	x	x		x	x	전부 풀러있는 오펜라 방 온도 의존함
자동 물 공급 유무	o	o	o		o	o	
자동 영양제 공급 유무	o	o	o		o	o	smart soil - 특허받은 나노 물질로, 영양분, 산소 등을 자동으로 공급해줌
공기 순환 기능 유무	x	x	x		x	x	전부 풀러있는 오펜라 공기 순환 불가
앱 연동 유무	x	x	o		o	x	
앱으로 할 수 있는 것(수확 알림, 식물진단 등)	팁, 물주기 알림, 식물 지식 제공 (블루투스 연결 x)	팁, 물주기 알림, 식물 지식 제공 (블루투스 연결 x)	- 빛 원격 조절 - 물 링크 채우기 알림 - 식물 정보 제공 - 재배 기록에 기반한 개인별 추천 - 팁 제공	- 빛 원격 조절 - 물 링크 채우기 알림 - 식물 정보 제공 - 재배 기록에 기반한 개인별 추천 - 팁 제공	팁, 물주기 알림, 식물 지식 제공 (블루투스 연결 x)	--> The Smart Garden 9 PRO 와 The Click & Grow 25만 앱과 블루투스 연동 기능이 있음	
소비전력	8W 3.8kWh / month	13W 6.2kWh / month	13W 6.2kWh / month	1년에 200kWh (이 제품은 에너지 효율이 좋다고 홈페이지에서 강조함)	57.6kWh / month		
기타 특이 사항				- 5개의 영역으로 구분되어 있어 다른 채소들을 빼내고 그만큼 새로운 채소들을 재배할 수 있음 (주마다 수확) - 가장 에너지, 공간 효율이 높음	(현재 품절)		



Source:

Appendix. Click & Grow 라인업 비교 (2)

	추가 구성품					
추가 구성품	바질 pods 3개	토마토 pods 3개, 바질 3개, 상추 3개	토마토 pods 3개, 바질 3개, 상추 3개	미니 토마토 pods 9개, 바질 9개, 상추 9개 스탠드(3칸 선반형)	선택한 종류에 따라 채소 pods 포함됨	선택한 종류에 따라 채소 pods 포함됨
크기	30 x 12 x 34 cm	59 x 19 x 39 cm	59 x 19 x 39 cm	제품 자체 하나하나 크기는 The Smart Garden 9와 동일 / 스탠드 크기 120 x 66.5 x 26.5 cm	74 x 41 x 52.5 cm + 원하는 만큼 쌓을 수 있음 (ex. 2단, 3단)	202.1 x 134.8 x 40 cm (HXWXD)
가격	\$189.95	\$309.95	\$399.95	\$939.95	\$860.95	\$3,095.95
	22만 5천원	36만 7천원	47만 3천원	111만 2천원	101만 9천원	366만 4천원



Source:

Appendix. LG 티운 렌탈 케어솔루션

LG 티운 렌탈 케어솔루션	계약기간	의무사용기간	방문주기	가입비(선납할인)	가격	
가격	5년	3년	1회 / 3개월	0원	월 56,900원	LG 타제품 케어솔루션 이용 시 결합 할인 가능
					월별로 지불할 경우 전체 기간 3,414,000원 / 일시불 요금 2,538,000원	
6년	6년	1회 / 3개월	0원	월 42,900원		
				월별로 지불할 경우 전체 기간 3,088,800원 / 일시불 요금 2,682,000원		
서비스	워터탱크 및 급/배수관 세척 - 워터탱크를 분리 후 물세척, 급/배수관을 깨끗하게 세척					
	필터 교체 - 필터를 교체주기에 따라 무상으로 교체					
	외관 토탈 클리닝 - 도어와 외관 점검 및 클리닝까지 편리하게 관리					
	유로 세척 및 내부 클리닝 - 내부의 유로를 살균 및 세척, 건/습식 클리너를 활용하여 내부 물기와 이물질을 제거					
	무상 A/S 서비스 - 계약기간동안 제품 고장으로 발생한 A/S 서비스 무상으로 제공 (과실로 인한 제품 고장은 제외)					



Source:

Appendix. 웰스팜 공유렌탈

웰스팜 공유렌탈		우리아이 채소 식단 패키지	우리아이 신선 이유식 패키지	건강 샐러드& 주스 패키지	건강 밥상 패 키지	항암 건강 패키지	숙면 힐링 패키지
	Slim형 (6 모종)	렌탈가 월 21,900원				월 23,900원	
	Wide형 (12모종)	월 27,900원				월 29,900원	
	공통사항	등록비면제, 설치비면제 (가입시에는 면제되나 중도해지시 등록비 10만원, 소모품 비 4만원 별도 부과), 제휴카드 결제시 최대 2만원 할인 1년의무사용, 2개월마다 정기배송					
	특징	렌탈비용을 낮추고 필수 사용 기간을 최소한으로 설정해 제품을 의무적으로 사용 해야 하는 기간이 짧아짐. 대신 새 제품은 아님.					
	서비스	기기 점검 및 채소 모종의 성장까지 관리, 위생 관리서비스					



Source:

Appendix. SK매직 삼성 렌탈 서비스 (1)

공통 설명	Light	안심 ok 서비스x
	Basic	안심 ok 서비스o
	Special	안심 ok 서비스 + 분해세척 서비스
	Special+	안심 ok 서비스 + 분해세척서비스 + 공간케어 서비스



Source:

Appendix. SK매직 삼성 렌탈 서비스 (2)

에어컨 (1개 제품)	가격	Light 월 49,400원 Basic 월 51,400원 Special 월 64,900원 Special+ 월 77,900원
	렌탈기간	60개월
	안심 ok 서비스	주기적 필터 교체 + 디테일링 세척 서비스 극세필터 세척 + 외부세척 2년/4년차
	분해세척 서비스	손이 닿지 않는 곳까지 all 분해 세척 스탠드, 벽걸이 분해 세척(열교환기, 송풍팬 내부)으로 공팡이와 묵은 먼지 제거 3년/5년차
	공간케어 서비스	가전을 넘어 공간까지 서비스 옷장, 드레스룸 공간 케어 서비스 16개월 주기
	기기 자체에서 제공하는 서비스	스스로 상태를 점검하는 AI 진단 냉매량부터 실내외기 모터와 센서까지 AI가 진단 Smart things 홈케어 매니저 앱과 연동
세탁건조기 (2개 제품)	가격 (2개 제품 차이가 용량 1kg차이 이고 가격 2,000원차이여서 저렴한걸로 기재)	Light 월 70,500원 Basic 월 74,500원 Special 월 77,800원 Special+ 월 103,800원 가격은 세탁기, 건조기 합친 것보다 비쌘
	렌탈기간	60개월
	안심 ok 서비스	세탁기 + 건조기 서비스 제공
	분해세척 서비스	세탁기 + 건조기 서비스 제공
	공간케어 서비스	세탁기 + 건조기 서비스 제공
기기 자체에서 제공하는 서비스	세탁기 + 건조기 서비스 제공	



Source:

Appendix. SK매직 삼성 렌탈 서비스 (3)

세탁기 (5개 제품)	가격 (용량 차이, 드럼이나 플렉스워시냐 차이) (가장 저렴한걸로 기재)	Light 월 31,900원 Basic 월 33,900원 Special 월 35,900원 Special+ 월 48,900원
	렌탈기간	60개월
	안심 ok 서비스	주기적 필터 교체 + 디테일링 세척 서비스 액체세제함/유연제함 세척, 배수필터 세척, 잔수 제거, 도어패킹 세척, 내외부 세척 8개월 주기
	분해세척 서비스	손이 닿지 않는 곳까지 all 분해 세척 액체세제함/유연제함 교체, 배수필터 교체 24개월 주기
	공간케어 서비스	가전을 넘어 공간까지 서비스 세탁조 및 세제통 내 곰팡이와 묵은 먼지 분해 세척 36개월 주기
	기기 자체에서 제공하는 서비스	옷감과 내 스케줄에 맞춰 똑똑하게 세탁하는 Smart things 앱 (관리는 아니지만 앱 연동 강조하고 싶어 써치 내용에 포함)
건조기 (3개 제품)	가격 (용량, 색상 차이) (가장 저렴한 것으로 기재)	Light 월 33,600원 Basic 월 35,900원 Special 월 36,900원 Special+ 월 49,900원
	렌탈기간	60개월
	안심 ok 서비스 (8개월 주기)	주기적 필터 교체 + 디테일링 세척 서비스 내외부 필터 세척, 마이크로 안심필터 세척, 도어패킹 세척, 내외관 세척 8개월 주기
	안심 ok 서비스 (24개월 주기)	주기적 필터 교체 + 디테일링 세척 서비스 내외부 필터 교체, 마이크로 안심필터 교체 24개월 주기
	분해세척 서비스	손이 닿지 않는 곳까지 all 분해 세척 건조탱크 내 곰팡이와 묵은 먼지 분해세척, 열교환기 세척 36개월 주기
	공간케어 서비스	가전을 넘어 공간까지 서비스 옷장, 드레스를 공간 케어 서비스 16개월 주기
기기 자체에서 제공하는 서비스	smart things앱 연동 관련 내용x	



Source:

Appendix. SK매직 삼성 렌탈 서비스 (4)

의류관리기 (4개 제품)	가격 (비스포크 기준)	Light 월 42,900원 Basic 월 44,900원 Special+ 월 57,900원
	렌탈기간	60개월
	안심 ok 서비스 (8개월 주기)	주기적 필터 교체 + 디테일링 세척 서비스 미세먼지 필터 교체, 극세사 필터 교체, 내외관 세척, 아로마시트 제공 8개월 주기
	안심 ok 서비스 (48개월 주기)	주기적 필터 교체 + 디테일링 세척 서비스 물통 교체, 보다 위생적인 옷감, 액세서리 케어를 위한 물통 교체 48개월 주기
	공간케어 서비스	가전을 넘어 공간까지 서비스 옷장, 드레스룸 공간 케어 서비스 16개월 주기
	기기 자체에서 제공하는 서비스	사용 패턴, 날씨/계절 기반으로 추천 코스 (AI) 건조와 구김 제거를 한번에 AI 섬세 건조 smart things와 연동 가능 마이클로짓이라는 앱의 경우 삼성 물산 6개 브랜드(galaxy, kuho, rogatis, lebeige, beanpole, 8seconds)에 한해서만 이용 가능
김치냉장고 (3개 제품)	가격 (용량 차이) (비스포크 중 가장 저렴 기준)	Light 월 35,900원 Special+ 월 48,900원
	렌탈기간	60개월
	x	
	x	
	공간케어 서비스	가전을 넘어 공간까지 서비스 냉장고 정리 수납 서비스 16개월 주기
	기기 자체에서 제공하는 서비스	smart things와 연동 가능



Source: